



---

**PA500S/PA503S/PA500X/PA503X/  
PA503W/PA503SP/PA503XP/  
PA503SB/PA503XB/PA503SE/  
PA503XE  
DLP Projector  
Guia do usuário**

Modelo nº VS16955/VS16905/VS16956/VS16909/VS16907/  
VS16905/VS16909

# Informação de Conformidade

## Declaração FCC

Este dispositivo móvel está de acordo com o sector 15 das Normas da FCC. A operação está sujeita às duas seguintes condições: (1) Este dispositivo não pode causar qualquer interferência prejudicial, e (2) este dispositivo deve aceitar qualquer interferência recebida, incluindo interferências que possam causar uma operação indesejada.

Este dispositivo foi testado e está em conformidade com os limites para um dispositivo digital de Classe B, de acordo com o sector 15 das Regras da FCC. Estes limites são criados para fornecer uma protecção razoável contra qualquer interferência prejudicial numa instalação residencial. Este equipamento gera, usa e pode irradiar energia de rádio frequência, e se não for instalado e utilizado de acordo com as instruções, pode causar interferência prejudicial às comunicações de rádio. No entanto, não há garantia da não ocorrência de interferência numa instalação particular. Se este equipamento causar interferência prejudicial à recepção de rádio ou televisão, o que poderá ser determinado ligando e desligando o equipamento, o utilizador é encorajado a tentar corrigir a interferência através de uma ou mais das seguintes medidas:

- Reorientar ou reposicionar a antena receptora.
- Aumentar a distância entre o equipamento e o receptor.
- Ligar o equipamento a uma tomada num circuito diferente daquele ao qual o receptor está ligado.
- Consultar o revendedor ou um técnico de rádio / TV para obter ajuda.

**Aviso:** Ações ou modificações não aprovadas expressamente pela parte responsável pelas conformidades podem anular a autoridade do utilizador para operar o equipamento.

## Para o Canadá

- Este aparelho digital de Classe B está em conformidade com o ICES-003.
- Cet appareil numérique de la classe B est conforme à la norme NMB-003 du Canada.

## Conformidade CE para Países Europeus



Este dispositivo está em conformidade com a Norma EMC 2014/30/EU e Norma de Baixa Voltagem 2014/35/EU.

## A informação seguinte se aplica somente a estados membros da UE:

A marca cumpre com a Directriz para a Gestão de Resíduos de Equipamentos Eléctricos e Electrónicos 2012/19/EU (REEE).

A marca indica o requisito de NÃO depositar o equipamento como resíduo urbano ou baterias descartadas ou acumuladores, devendo utilizar os sistemas de recolha e devolução disponíveis.

Se as baterias, acumuladores ou baterias celulares fornecidas com este equipamento, exibirem símbolos químicos Hg, Cd ou Pb, significa que a bateria tem um teor de metais pesados superior a 0,0005% de Mercúrio, mais de 0,002% de Cádmiu ou superior a 0,004% de Chumbo.



## Instruções de Segurança Importantes

1. Leia estas instruções.
2. Guarde estas instruções.
3. Preste atenção a todos os avisos.
4. Siga todas as instruções.
5. Não utilize este aparelho próximo da água.
6. Limpe com um pano macio, seco.
7. Não bloqueie nenhuma abertura de ventilação. Instale o aparelho de acordo com as instruções do fabricante.
8. Não instale próximo a nenhuma fonte de calor tal como radiadores, registadores de calor, fogões, ou outros dispositivos (incluindo amplificadores) que produzam calor.
9. Não negligencie o propósito de segurança da tomada polarizada ou do tipo terra. Uma tomada polarizada tem dois dentes sendo um mais largo que o outro. A tomada do tipo terra tem dois dentes e um terceiro dente tipo pino. O dente largo e o terceiro pino é provido para a sua segurança. Se a tomada provida não se encaixa na sua saída da rede eléctrica, consulte um electricista para a substituição da saída de energia obsoleta.
10. Proteja o cabo de energia contra pisadas ou enroscamentos especialmente nas tomadas. Receptáculos convenientes e o ponto onde eles saem do aparelho. Certifique-se de que a saída de energia esteja localizada próximo à unidade de modo que ela seja facilmente acessível.
11. Utilize somente anexos/acessórios especificados pelo fabricante.
12. Utilize somente com o carrinho, suporte, tripé, console, ou mesa especificada pelo fabricante, ou vendido com o aparelho. Quando um carrinho é utilizado, tome cuidado ao mover o conjunto de carrinho/aparelho para evitar danos causados por tropeçamento.
13. Desligue este aparelho quando não for utilizado por longos períodos de tempo.
14. Consulte o pessoal de serviço qualificado para todos os serviços. O serviço é necessário quando o aparelho tiver sido danificado de algum modo, tal como cabo de alimentação ou tomada danificada, líquido derramado ou objetos caídos dentro do aparelho, exposição do aparelho à chuva ou humidade, funcionamento anormal, ou queda do aparelho.



## Declaração de Conformidade RoHS2

Este produto foi criado e fabricado de acordo com a diretiva europeia 2011/65/EU e do conselho sobre restrição de uso de certos tipos de substância perigosas em equipamento elétrico e eletrônico (diretiva RoHS2) bem como com os valores máximos de concentração estabelecidos pelo Comitê de Adaptação Técnica Europeia (TAC), conforme mostrado a seguir:

Substância	Concentração Máxima Proposta	Concentração Atual
Chumbo (Pb)	0,1%	< 0,1%
Mercúrio (Hg)	0,1%	< 0,1%
Cádmio (Cd)	0,01%	< 0,01%
Cromo hexavalente (Cr <sup>6+</sup> )	0,1%	< 0,1%
Bifenil polibrominado (PBB)	0,1%	< 0,1%
Éter difenil polibrominado (PBDE)	0,1%	< 0,1%

Certos componentes dos produtos em referência estão isentos sob o anexo III das diretivas RoHS2, conforme as informações abaixo:

Exemplos de componentes isentos são:

1. Mercúrio em lâmpadas fluorescentes de cátodo frio e lâmpadas fluorescentes de eléctrodo externo (CCFL e EEFL) para fins especiais que não excede (por lâmpada):
  - (1) Comprimento curto ( $\leq 500$  mm): máximo de 3,5 mg por lâmpada.
  - (2) Comprimento médio ( $> 500$  mm e  $\leq 1.500$  mm): máximo de 5 mg por lâmpada.
  - (3) Comprimento longo ( $> 1.500$  mm): máximo de 13 mg por lâmpada.
2. Chumbo em vidro tubos de raios catódicos.
3. Chumbo em vidro de tubos fluorescentes que não excede 0,2% do peso.
4. Chumbo como elemento de liga em alumínio contendo até 0,4% do peso.
5. Liga de cobre com um teor de chumbo até 4% do peso.
6. Chumbo em soldas com alta temperatura de fusão (isto é, ligas à base de chumbo com um teor de chumbo igual ao superior a 85% do peso).
7. Componentes eléctricos e electrónicos que contêm chumbo num vidro ou cerâmica não dieléctrica em condensadores, por exemplo, dispositivos piezoeléctricos ou fixados numa matriz de vidro ou cerâmica.

## Informação do copyright

Copyright © ViewSonic® Corporation, 2018. Todos os direitos reservados. Macintosh e Power Macintosh são marcas registradas da Apple Inc. Microsoft, Windows, Windows NT e o logotipo Windows são marcas registradas da Microsoft Corporation nos Estados Unidos e em outros países. ViewSonic, o logotipo dos três pássaros, OnView, ViewMatch e ViewMeter são marcas registradas da ViewSonic Corporation. VESA é uma marca registrada da Video Electronics Standards Association. DPMS e DDC são marcas comerciais da VESA. PS/2, VGA e XGA são marcas comerciais registradas da International Business Machines Corporation. Isenção de responsabilidades: A ViewSonic Corporation não se responsabiliza por omissões ou erros técnicos ou editoriais aqui contidos ou por danos incidentais ou consequentes resultantes do fornecimento deste material, do desempenho ou da utilização deste produto. Objetivando um contínuo aprimoramento do produto, a ViewSonic Corporation reserva-se o direito de alterar as especificações do produto sem notificação prévia. As informações deste documento podem mudar sem notificação prévia. Nenhuma parte deste documento pode ser copiada, reproduzida ou transmitida por qualquer meio ou para qualquer finalidade sem permissão prévia por escrito da ViewSonic Corporation.

## Registo do Produto

Para satisfazer possíveis necessidades futuras relativas a produtos e para receber informações adicionais à medida que estiverem disponíveis, registre o seu produto online no website da ViewSonic na secção da sua região.

Ao registar o seu produto estará melhor preparado para futuras necessidade de apoio ao cliente.

Imprima este guia do utilizador e preencha a informação na secção “Para seu arquivo”.

Para informações adicionais, consulte a secção “Apoio ao cliente” deste guia.

### Para Seus Registos

<b>Nome do Produto:</b>	PA500S/PA503S/PA500X/PA503X/PA503W/PA503SP/ PA503XP/PA503SB/PA503XB/PA503SE/PA503XE ViewSonic DLP Projector
<b>Número do Modelo:</b>	VS16955/VS16905/VS16956/VS16909/VS16907/ VS16905/VS16909
<b>Número do Documento:</b>	PA500S/PA503S/PA500X/PA503X/PA503W/PA503SP/ PA503XP/PA503SB/PA503XB/PA503SE/ PA503XE_UG_PTG Rev. 1A 05-14-18
<b>Número Serial:</b>	_____
<b>Data da Compra:</b>	_____

### Eliminação do produto no fim da sua vida útil

A lâmpada neste produto contém mercúrio o qual pode ser perigoso tanto para si como para o ambiente. Tenha cuidado e elimine este produto de acordo com as leis locais, estaduais ou federais.

A ViewSonic respeita o ambiente e está empenhada em desenvolver práticas ecológicas. Obrigado por uma computação mais inteligente e mais amiga do ambiente. Visite o web site da ViewSonic para mais informações.

E.U.A. e Canadá: <http://www.viewsonic.com/company/green/recycle-program/>

Europa: <http://www.viewsoniceurope.com/eu/support/call-desk/>

Taiwan: <http://recycle.epa.gov.tw/>

# Índice

---

## **Instruções importantes de segurança .....2**

## **Introdução .....5**

Características do projector..... 5

Conteúdo fornecido..... 5

Controlos e funções..... 6

## **Posicionar o projector....10**

Escolher uma localização..... 10

Dimensões da projecção..... 11

## **Ligação .....14**

Ligação a um computador ou monitor..... 15

Ligação dos dispositivos de fonte de vídeo..... 16

Ouvir som no projector ..... 18

## **Funcionamento .....19**

Ligar o projector ..... 19

Utilizar os menus ..... 20

Utilizar a função de palavra-passe ..... 21

Alterar o sinal de entrada ..... 23

Ajustar a imagem projectada..... 24

Ampliar a imagem e procurar pormenores..... 25

Seleccionar o formato de imagem..... 25

Optimizar a imagem..... 26

Definir o temporizador de apresentação ..... 30

Ocultar a imagem..... 31

Bloquear as teclas de controlo ..... 31

Funcionamento em áreas de grande altitude..... 31

Utilizar a função CEC ..... 32

Utilizar as funções 3D ..... 32

Utilizar o projector no modo de espera ..... 33

Ajustar o som..... 33

Desligar o projector ..... 34

Funcionamento dos menus ..... 35

## **Manutenção .....45**

Cuidados a ter com o projector..... 45

Utilizar o filtro de poeiras (acessório opcional)..... 45

Informações sobre a lâmpada ..... 47

## **Resolução de problemas 50**

## **Especificações técnicas...51**

Dimensões ..... 51

Instalação de montagem no tecto..... 51

Tabela de controlo de IR ..... 52

Tabela de comando RS232 ..... 53

Gráfico de temporização..... 63

Especificações técnicas do projector..... 67

## **Informações de copyright .....69**

# Instruções importantes de segurança

---

O projector foi concebido e testado para cumprir as mais recentes normas de segurança em termos de equipamento de tecnologias da informação. No entanto, para garantir uma utilização segura do produto, é importante que siga as instruções indicadas neste manual e assinaladas no produto.

## Instruções de segurança

1. **Leia este manual antes de utilizar o projector.** Guarde-o para referência futura.
2. **Não olhe directamente para a lente do projector durante o funcionamento.**  
O feixe de luz intenso pode danificar os seus olhos.
3. **A assistência técnica deve ficar a cargo de pessoal devidamente qualificado.**
4. Abra sempre o obturador da lente ou retire a respectiva tampa quando a lâmpada do projector estiver ligada.
5. Em alguns países, a tensão de linha NÃO é estável. Este projector foi concebido para funcionar em segurança numa alimentação de rede entre 100 e 240 volts CA, mas pode falhar se ocorrerem cortes de energia ou picos de tensão de  $\pm 10$  volts. **Nas áreas onde possa haver variações ou corte da alimentação de rede, é recomendável ligar o projector a um estabilizador de potência, protector contra surtos de tensão ou unidade de alimentação ininterrupta (UPS).**
6. Não obstrua a lente do projector quando este estiver a funcionar, porque pode causar o aquecimento ou deformação de objectos ou mesmo causar um incêndio. Para desligar a lâmpada temporariamente, prima BLANK (DESLIGAR) no projector ou no telecomando.
7. A lâmpada pode ficar demasiado quente durante o funcionamento. Deixe o projector a arrefecer durante cerca de 45 minutos antes de retirar o conjunto da lâmpada para substituí-lo.
8. Não utilize as lâmpadas para além do período de vida efectivo da lâmpada. O funcionamento excessivo das lâmpadas para além do tempo de vida efectivo pode fazer com que se partam em raras ocasiões.
9. Só deve substituir o conjunto da lâmpada ou quaisquer componentes electrónicos quando o projector estiver desligado.
10. Não coloque o produto num carrinho, suporte ou mesa instável. O produto pode cair, dando origem a danos graves.
11. Não desmonte o projector. Há pontos perigosos de alta tensão no interior que podem resultar na morte se o utilizador entrar em contacto com peças sob tensão. A única peça passível de ser reparada pelo utilizador é a lâmpada, que está equipada com um invólucro amovível.  
O utilizador não deve, em nenhuma circunstância, abrir ou retirar quaisquer outras tampas. A assistência técnica deve ficar apenas a cargo de pessoal profissional devidamente qualificado.
12. Não coloque o projector em qualquer um dos seguintes ambientes.
  - Locais com fraca ventilação ou confinados. Coloque o projector a uma distância de, pelo menos, 50 cm de paredes e permita um fluxo de ar em torno do equipamento.
  - Locais onde a temperatura seja demasiado elevada, como, por exemplo, no interior de um automóvel, com as janelas totalmente fechadas.
  - Locais com excesso de humidade, pó ou fumo de cigarro podem contaminar os componentes ópticos, reduzindo a vida útil do projector e escurecendo a imagem.
  - Locais perto de alarmes de incêndio
  - Locais com temperatura ambiente superior a 40 °C/104 °F
  - Locais a uma altitude superior a 3 000 m (10 000 pés).

13. Não obstrua as aberturas de ventilação. Se as aberturas de ventilação ficarem demasiado obstruídas, o sobreaquecimento no interior pode dar origem a um incêndio.
  - Não coloque o projector em cima de lençóis, colchas ou outras superfícies macias.
  - Não tape o projector com um pano ou outro material.
  - Não coloque objectos inflamáveis perto do projector.
14. Coloque sempre o projector numa superfície nivelada e horizontal durante o funcionamento.
  - Não utilize o equipamento a um ângulo superior a 10 graus para a esquerda ou direita, nem a um ângulo superior a 15 graus da frente para trás. Se utilizar o projector numa posição que não seja totalmente na horizontal pode ocorrer uma avaria ou danos na lâmpada.
15. Não coloque o projector na vertical. Se o fizer, o projector pode cair, dando origem a danos no projector.
16. Não pise no projector ou coloque objectos por cima do mesmo. Além de prováveis danos físicos no projector, pode dar origem a acidentes e possíveis ferimentos.
17. Não coloque objectos perto ou em cima do projector. A entrada de líquidos no projector pode dar origem a avarias. Se o projector ficar molhado, desligue-o da tomada de parede da fonte de alimentação e contacte o centro de assistência mais próximo para reparar o projector.
18. Este produto pode ser montado no tecto, o que lhe confere a capacidade de projectar imagens invertidas.



**Utilize apenas o kit adequado de montagem do projector no tecto e certifique-se de que o instala em segurança.**

19. Quando o projector está a funcionar, pode sentir a emissão de ar quente e odores provenientes da grelha de ventilação. É um fenómeno normal e não um defeito do produto.
20. Não utilize a barra de segurança para transportar ou instalar o produto. Deve ser utilizada com um cabo contra roubos, disponível no mercado.

21. **ATENÇÃO**

Este aparelho emite radiação óptica provavelmente perigosa. Não olhe fixamente para a lâmpada de funcionamento. Pode afectar os seus olhos. Grupo de risco 2. Tal como qualquer fonte de luz intensa, não olhe para o feixe, RG2 IEC 62471-5:201



**⚠️ Aviso**

- **ESTE APARELHO DEVE TER LIGAÇÃO À TERRA.**
- **Quando instalar a unidade, monte um dispositivo de desactivação de fácil acesso na cablagem fixa ou ligue a ficha de alimentação a uma tomada de saída de fácil acesso perto da unidade. Se ocorrer uma avaria durante o funcionamento da unidade, utilize o dispositivo de desactivação para desligar a alimentação ou retire a ficha de alimentação da tomada.**



## **Instruções de segurança sobre a montagem do projector no tecto**

Esperamos que desfrute do seu projector e por isso precisamos de chamar-lhe a atenção para as questões de segurança para evitar acidentes pessoais ou danos do material.

Se pretende montar o projector no tecto, recomendamos vivamente que utilize um kit de montagem do projector no tecto e deve certifique-se de que está instalado de maneira segura.

Se utilizar um kit de montagem do projector no tecto não adequado, há a probabilidade do projector cair do tecto, se utilizar um acessório não adequado, como, por exemplo, parafusos com calibre ou tamanhos incorrectos.

Pode adquirir um kit de montagem do projector no tecto no local onde adquiriu o projector. Recomendamos que adquira também um cabo de segurança adicional e fixe-o com firmeza na ranhura de bloqueio anti-furto no projector e na base do suporte de montagem no tecto. Isto irá servir para a fixação adicional do projector se a ligação ao suporte de montagem ficar solta.

## Características do projector

O projector está equipado com um motor de projecção óptica de elevado desempenho e um design prático que proporciona uma elevada fiabilidade e fácil utilização.

**Algumas das funcionalidades podem não estar disponíveis no projector. O desempenho pode variar e está sujeito às especificações do modelo.**

- Função de poupança de energia, que diminui o consumo de energia da lâmpada até 70% quando não é detectado qualquer sinal de entrada durante um período definido.
- Temporizador de apresentação, para um melhor controlo do tempo durante as apresentações
- Compatível com visualização 3D
- Gestão de Cores, que permite efectuar os ajustes de cor de acordo com as suas preferências
- Quando o modo de poupança de energia está ligado, o consumo é inferior a 0,5 W
- Correção das cores do ecrã, que permite a projecção em superfícies com várias cores predefinidas
- Busca Automática Rápida, que acelera o processo de detecção do sinal
- Modos de Cor, que inclui várias opções para vários tipos de projecção
- Ajuste automático com uma tecla, para que possa desfrutar da melhor qualidade de imagem (apenas para o sinal analógico)
- Correção de distorção digital, para corrigir as imagens distorcidas
- Controlo de gestão de cores ajustável, para a visualização de dados/vídeo
- Capacidade para apresentar 1,07 mil milhões de cores
- Menus OSD (Visualização no ecrã) com vários idiomas
- Pode alternar entre os modos normal e o económico para reduzir o consumo de energia
- Compatibilidade com Component HDTV (YPbPr)
- A função HDMI CEC (Controlo Electrónico do Consumidor) permite um funcionamento sincronizado Ligar/Desligar entre o projector e um leitor de DVD compatível com CEC, ligado à entrada HDMI do projector

**A luminosidade da imagem projectada varia consoante as condições de iluminação ambiente, as definições de contraste/luminosidade do sinal de entrada seleccionadas e é directamente proporcional à distância de projecção.**

**A luminosidade da lâmpada diminui com o tempo e pode variar consoante as especificações do fabricante da lâmpada. Isto é uma situação normal e prevista.**

## Conteúdo fornecido

1. Projector
2. Cabo de alimentação
3. Guia de início rápido
4. Telecomando e pilhas
5. Cabo VGA
6. Substituição da lâmpada (opcional) (Quando quiser substituir a lâmpada, contacte o pessoal de assistência qualificado)
7. Estojo de transporte macio (opcional)
8. Filtro de poeiras (opcional)

# Controlos e funções

## Projector

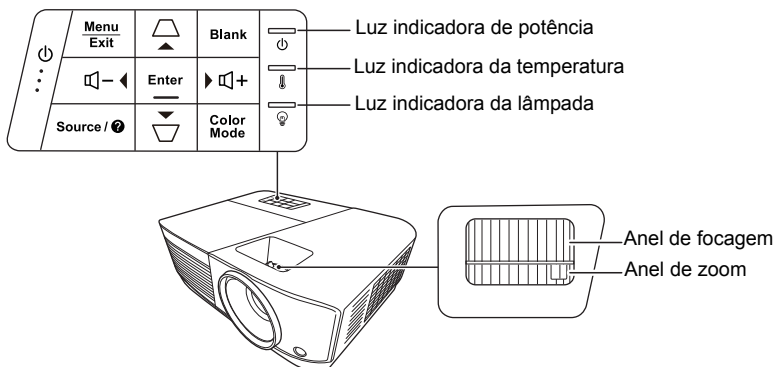

- **⏻ Potência**  
Alterna o projector entre o modo de espera e Ligar.
- **▭ / ▭ (teclas de distorção)**  
Corrige manualmente as imagens distorcidas, resultantes de uma projecção em ângulo.
- **◀ Esquerda / ▶ direita / ▲ cima / ▼ baixo**  
Selecciona os itens de menu pretendidos e faz ajustes quando o menu OSD (Visualização no ecrã) é activado.
- **Menu**  
Activa o menu OSD (Visualização no ecrã).
- **Exit (Sair)**  
Volta para o menu OSD anterior, sai e guarda as definições do menu.
- **Source (Fonte)**  
Mostra a barra de selecção de fonte.
- **? (Ajuda)**  
Mostra o menu AJUDA, mantendo a tecla premida durante 3 segundos.
- **Blank (Desligar)**  
Oculta a imagem do ecrã.
- **Enter (Introduzir)**  
Apresenta o item de menu OSD (On-Screen Display) seleccionado quando o menu OSD (Visualização no ecrã) é activado.
- **Color Mode (Modo de Cor)**  
Selecciona um modo de configuração de imagem disponível.
- **🔊+ (Aumentar volume)**  
Aumenta o volume.
- **🔊- (Diminuir volume)**  
Diminui o volume.

# Telecomando

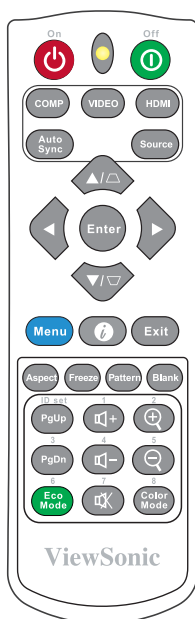

☞ Para saber como utilizar as teclas do telecomando do rato (Página acima, Página abaixo), consulte "[Utilizar a função PgUp/PgDn remota](#)" na página 8 para obter mais informações.

- **⏻ Ligar/ ⏻ Desligar**  
Alterna o projector entre o modo de espera e Ligar.
- **COMP**  
Selecciona a fonte na porta **Entrada do computador** para visualização.
- **VIDEO**  
Selecciona a fonte da porta **VIDEO** ou **S-VIDEO** para visualização.
- **HDMI**  
Selecciona a fonte na porta **HDMI** para visualização.
- **Auto Sync (Sincronização automática)**  
Determina automaticamente as melhores temporizações para a imagem apresentada.
- **Source (Fonte)**  
Mostra a barra de selecção de fonte.
- **◁ / ▷ (Teclas de distorção)**  
Corrige manualmente as imagens distorcidas, resultantes de uma projecção em ângulo.
- **Enter (Introduzir)**  
Activa o item do menu OSD (Visualização no ecrã) seleccionado.
- **◀ Esquerda/ ▶ direita/ ▲ cima/ ▼ baixo**  
Selecciona os itens de menu pretendidos e efectua ajustes.
- **Menu**  
Activa o menu OSD (Visualização no ecrã).
- **i (Informações)**  
Apresenta o menu **INFORMAÇÕES**.
- **Exit (Sair)**  
Sai e guardas as definições do menu.

- **Aspect (Formato)**  
Mostra a barra de selecção do formato de imagem.
  - **Freeze (Congelar)**  
Congela a imagem do ecrã.
  - **Pattern (Padrão)**  
Apresenta o padrão de teste integrado.
  - **Blank (Desligar)**  
Oculta a imagem do ecrã.
  - **PgUp (Página acima)/PgDn (Página abaixo)**  
Controla o programa do software de visualização (num PC ligado) que reage ao comandos de página acima/abaixo (por exemplo, o Microsoft PowerPoint).
  - **⏮+ (Aumentar volume)**  
Aumenta o volume.
  - **⏮- (Diminuir volume)**  
Diminui o volume.
  - **🔊 (Sem som)**  
Liga ou desliga o áudio do projector.
  - **🔍 (Entrada de zoom)**  
Amplia o tamanho da imagem projectada.
  - **🔍 (Saída de zoom)**  
Reduz o tamanho da imagem projectada.
  - **Color Mode (Modo de Cor)**  
Mostra a barra de selecção do modo de cor.
-  **Apenas disponível quando é seleccionado um sinal de entrada do PC.**
- **Eco Mode (Modo Eco)**  
Mostra a barra de selecção do modo de lâmpada.

## Cód. Telecomando

O projector tem capacidade para atribuir 8 códigos de telecomando diferentes, de 1 a 8. Quando são utilizados vários projectores adjacentes ao mesmo tempo, alternar ente os códigos do telecomando pode evitar interferências de outros telecomandos. Defina o código do telecomando para o projector antes de substituí-lo pelo telecomando.

Para alterar o código do projector, seleccione uma opção entre 1 e 8 no menu **SISTEMA > Cód. Telecomando**.

Para alterar o código do telecomando, prima **ID set (ID definida)** e o botão numérico que corresponda ao código do telecomando definido no OSD do projector em simultâneo durante 5 segundos ou mais. O código inicial está definido para 1. Quando o código é alterado para 8, o telecomando pode controlar todos os projectores.

 **Se forem definidos vários códigos no projector e no telecomando, o telecomando não funciona. Se tal ocorrer, é apresentada uma mensagem para activar o código do telecomando.**

Definição do controlo remoto	8
Cód. Telecomando	8

## Utilizar a função PgUp/PgDn remota

A capacidade de controlar o computador com o telecomando proporciona-lhe uma maior flexibilidade quando faz apresentações.

1. Defina o sinal de entrada para um sinal do PC.
2. Ligue o projector ao PC ou notebook com um cabo USB antes de utilizar o telecomando em vez do rato do computador. Consulte "[Ligação a um computador ou monitor](#)" na página 15 para obter mais informações.

3. Para controlar o programa do software de visualização (num PC ligado) que reage ao comandos de página acima/abaixo (por exemplo, o Microsoft PowerPoint), prima **PgUp/PgDn**.

## Alcance eficaz do telecomando

Consulte a ilustração sobre a localização do(s) sensor(es) do telecomando de infravermelhos (IR). O telecomando deve ser mantido a um ângulo de 30 graus na perpendicular em relação ao(s) sensor(es) do telecomando de IR do projector para funcionar correctamente. A distância entre o telecomando e o(s) sensor(es) não deve ser superior a 8 metros.

Certifique-se de que não há obstáculos entre o telecomando e o(s) sensor(es) de IR no projector que possam obstruir o feixe de infravermelhos.

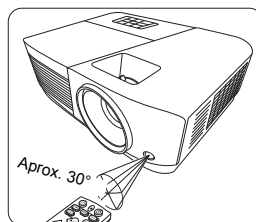

## Substituir as pilhas do telecomando

1. Para abrir a tampa das pilhas, vire o telecomando para ter acesso à parte de trás, prima a patilha na tampa e deslize-a para baixo na direcção da seta, como indicado na ilustração.
2. Retire as pilhas (se necessário) e coloque duas pilhas AAA de acordo com as polaridades indicadas na base do compartimento das pilhas. O lado positivo (+) deve entrar no lado positivo e o lado negativo (-) no negativo.
3. Volte a inserir a tampa, alinhando-a com a base e empurrando-a para a respectiva posição. Pare quando encaixar.

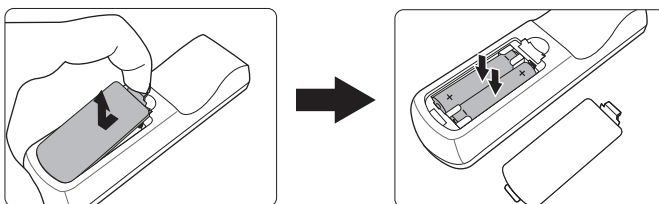

### AVISO

- Evite deixar o telecomando e as pilhas num local com excesso de calor ou humidade, por exemplo, numa cozinha, casa de banho, sauna, solário ou num automóvel fechado.
- Só deve substituí-las por pilhas iguais ou equivalentes que tenham sido recomendadas pelo fabricante.
- Deite fora as pilhas gastas de acordo com as instruções do fabricante e as regulamentações ambientais locais da sua região.
- Nunca deite as pilhas no fogo. Pode haver o perigo de explosão.
- Se as pilhas estiverem gastas ou não utilizar o telecomando durante um período prolongado, retire-as para evitar danos no telecomando resultantes de possível derrame do electrólito.

# Posicionar o projector

## Escolher uma localização

A disposição do quarto ou as preferências pessoais irão ditar o local de instalação. Tenha em consideração as dimensões e a posição do ecrã, a localização de uma tomada adequada, assim como a localização e a distância entre o projector e o resto do equipamento.

O projector foi concebido para ser instalado numa das seguintes localizações de instalação possíveis:

### 1. Proj front

Selecione esta localização com o projector colocado perto do chão à frente do ecrã. Esta é a maneira mais comum de posicionar o projector numa configuração e portabilidade rápidas.

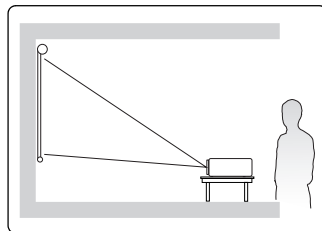

### 2. Proj tecto

Selecione este local com o projector suspenso ao contrário no tecto à frente do ecrã.

Adquira o kit de montagem do projector no tecto no seu fornecedor para montar o projector no tecto.

Defina **Proj tecto** no menu **SISTEMA > Posição do projector** depois de ligar o projector.

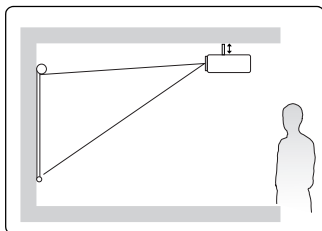

### 3. Retroproj. tecto

Selecione este local com o projector suspenso ao contrário no tecto atrás do ecrã.

Tenha em atenção que é necessário um ecrã de projecção traseira especial e um kit de montagem do projector no tecto para este tipo de instalação.

Defina **Retroproj. tecto** no menu **SISTEMA > Posição do projector** depois de ligar o projector.

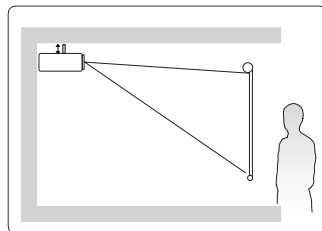

### 4. Retroprojectação

Selecione este local com o projector colocado perto do chão atrás do ecrã.

Tenha em atenção que é necessário um ecrã de projecção traseira especial.

Defina **Retroprojectação** no menu **SISTEMA > Posição do projector** depois de ligar o projector.

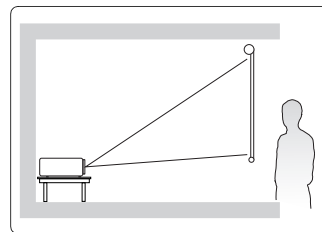

# Dimensões da projecção

☞ O "ecrã" mencionado abaixo diz respeito ao ecrã de projecção que normalmente consiste numa superfície de ecrã e numa estrutura de suporte.

☞ Consulte "[Especificações técnicas do projector](#)" na página 67 para saber qual é a resolução de visualização de origem deste projector.

## PA500S/PA503S/PA500X/PA503X/PA503SP/PA503XP/ PA503SB/PA503XB/PA503SE/PA503XE

- Imagem 4:3 num ecrã 4:3

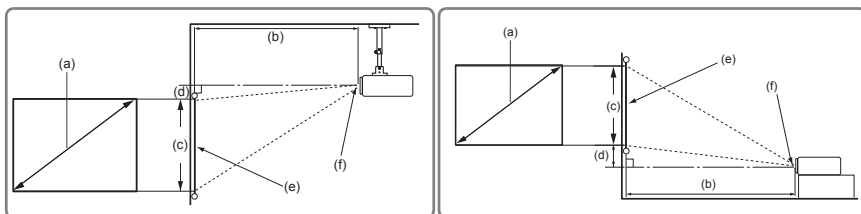

- Imagem 4:3 num ecrã 16:10

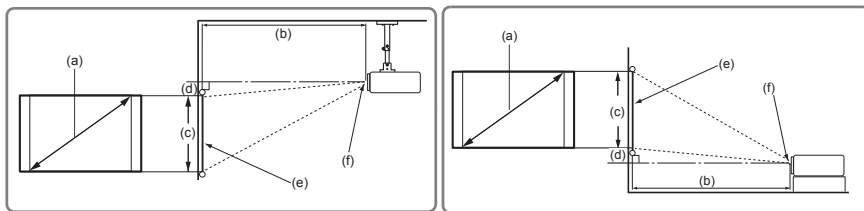

(e): Ecrã

(f): Centro da lente

(a) Tamanho do Ecrã		Imagem 4:3 num ecrã 4:3									
		(b) Distância de projecção				(c) Altura da imagem		(d) Desvio vertical			
		mín.		máx.				mín.		máx.	
polegada	mm	polegada	mm	polegada	mm	polegada	mm	polegada	mm	polegada	mm
60	1524	94	2385	103	2623	36	914	3,6	91,4	3,6	91
70	1778	110	2782	120	3060	42	1067	4,2	106,7	4,2	107
80	2032	125	3179	138	3497	48	1219	4,8	121,9	4,8	122
90	2286	141	3577	155	3935	54	1372	5,4	137,2	5,4	137
100	2540	156	3974	172	4372	60	1524	6,0	152,4	6,0	152
110	2794	172	4372	189	4809	66	1676	6,6	167,6	6,6	168
120	3048	188	4769	207	5246	72	1829	7,2	182,9	7,2	183
130	3302	203	5167	224	5683	78	1981	7,8	198,1	7,8	198
140	3556	219	5564	241	6121	84	2134	8,4	213,4	8,4	213
150	3810	235	5962	258	6558	90	2286	9,0	228,6	9,0	229
160	4064	250	6359	275	6995	96	2438	9,6	243,8	9,6	244
170	4318	266	6756	293	7432	102	2591	10,2	259,1	10,2	259
180	4572	282	7154	310	7869	108	2743	10,8	274,3	10,8	274



(a) Tamanho do Ecrã		Imagem 4:3 num ecrã 16:10									
		(b) Distância de projecção				(c) Altura da imagem		(d) Desvio vertical			
		mín.		máx.				mín.		máx.	
polegada	mm	polegada	mm	polegada	mm	polegada	mm	polegada	mm	polegada	mm
60	1524	83	2106	91	2317	32	808	3,2	81	3,2	81
70	1778	97	2457	106	2703	37	942	3,7	94	3,7	94
80	2032	111	2809	122	3089	42	1077	4,2	108	4,2	108
90	2286	124	3160	137	3476	48	1212	4,8	121	4,8	121
100	2540	138	3511	152	3862	53	1346	5,3	135	5,3	135
110	2794	152	3862	167	4248	58	1481	5,8	148	5,8	148
120	3048	166	4213	182	4634	64	1615	6,4	162	6,4	162
130	3302	180	4564	198	5020	69	1750	6,9	175	6,9	175
140	3556	194	4915	213	5406	74	1885	7,4	188	7,4	188
150	3810	207	5266	228	5793	79	2019	7,9	202	7,9	202
160	4064	221	5617	243	6179	85	2154	8,5	215	8,5	215
170	4318	235	5968	258	6565	90	2289	9,0	229	9,0	229
180	4572	249	6319	274	6951	95	2423	9,5	242	9,5	242

## PA503W

- Imagem 16:10 num ecrã 16:10

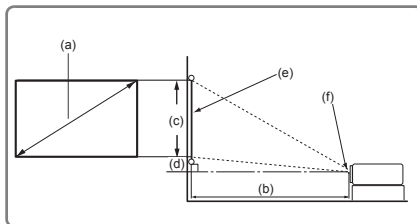
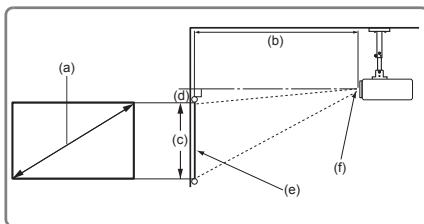

- Imagem 16:10 num ecrã 4:3

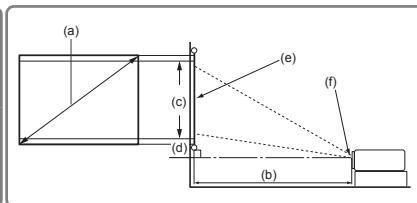
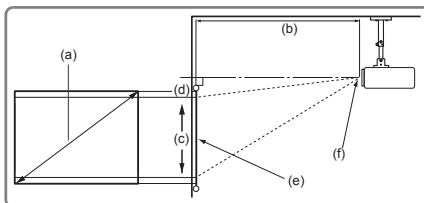

(e): Ecrã

(f): Centro da lente

(a) Tamanho do Ecrã		Imagem 16:10 num ecrã 16:10									
		(b) Distância de projecção				(c) Altura da imagem		(d) Desvio vertical			
		mín.		máx.				mín.		máx.	
polegada	mm	polegada	mm	polegada	mm	polegada	mm	polegada	mm	polegada	mm
60	1524	79	2000	87	2200	32	808	0,0	0	0,0	0
70	1778	92	2333	101	2567	37	942	0,0	0	0,0	0
80	2032	105	2667	115	2933	42	1077	0,0	0	0,0	0
90	2286	118	3000	130	3300	48	1212	0,0	0	0,0	0
100	2540	131	3333	144	3667	53	1346	0,0	0	0,0	0
110	2794	144	3667	159	4033	58	1481	0,0	0	0,0	0
120	3048	157	4000	173	4400	64	1615	0,0	0	0,0	0
130	3302	171	4333	188	4767	69	1750	0,0	0	0,0	0
140	3556	184	4667	202	5133	74	1885	0,0	0	0,0	0
150	3810	197	5000	217	5500	79	2019	0,0	0	0,0	0
160	4064	210	5333	231	5867	85	2154	0,0	0	0,0	0
170	4318	223	5667	245	6233	90	2289	0,0	0	0,0	0
180	4572	236	6000	260	6600	95	2423	0,0	0	0,0	0

(a) Tamanho do Ecrã		Imagem 16:10 num ecrã 4:3									
		(b) Distância de projecção				(c) Altura da imagem		(d) Desvio vertical			
		mín.		máx.				mín.		máx.	
polegada	mm	polegada	mm	polegada	mm	polegada	mm	polegada	mm	polegada	mm
60	1524	74	1887	82	2075	30	762	0,0	0	0,0	0
70	1778	87	2201	95	2421	35	889	0,0	0	0,0	0
80	2032	99	2516	109	2767	40	1016	0,0	0	0,0	0
90	2286	111	2830	123	3113	45	1143	0,0	0	0,0	0
100	2540	124	3145	136	3459	50	1270	0,0	0	0,0	0
110	2794	136	3459	150	3805	55	1397	0,0	0	0,0	0
120	3048	149	3774	163	4151	60	1524	0,0	0	0,0	0
130	3302	161	4088	177	4497	65	1651	0,0	0	0,0	0
140	3556	173	4403	191	4843	70	1778	0,0	0	0,0	0
150	3810	186	4717	204	5189	75	1905	0,0	0	0,0	0
160	4064	198	5031	218	5535	80	2032	0,0	0	0,0	0
170	4318	210	5346	232	5881	85	2159	0,0	0	0,0	0
180	4572	223	5660	245	6226	90	2286	0,0	0	0,0	0

 Há uma tolerância de 3% nestes números devido às variações dos componentes ópticos. Se quiser instalar o projector de maneira permanente, é recomendável testar fisicamente o tamanho e distância de projecção utilizando o projector no local antes de instalá-lo de maneira permanente, para ter em conta as características ópticas do projector. Isto irá ajudá-lo a determinar a posição de montagem exacta, para que se adequue na perfeição ao local de instalação que escolher.



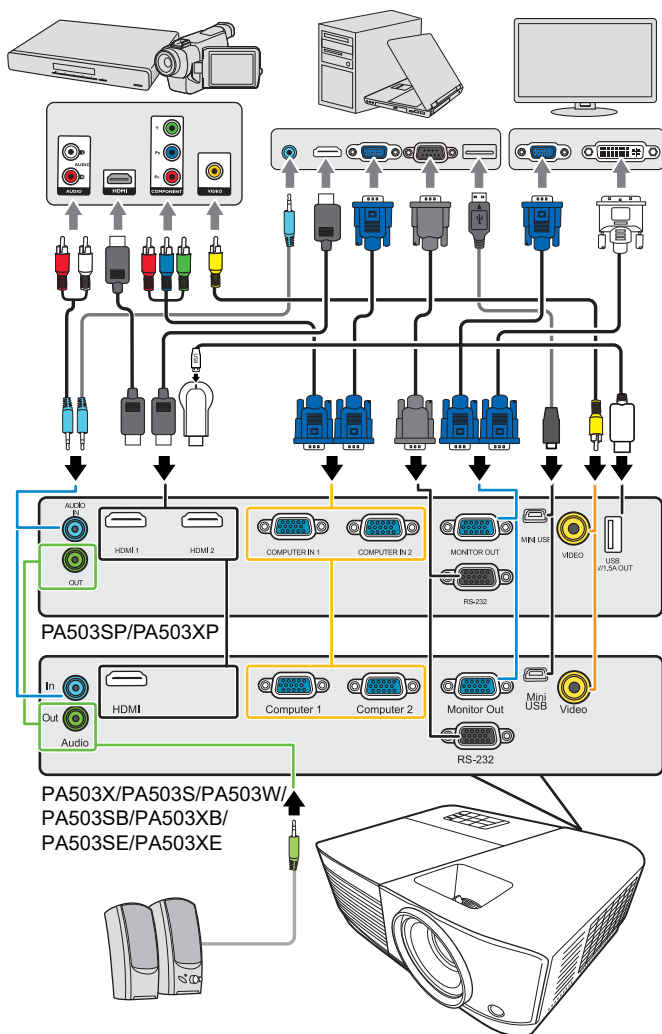

\*O conector USB Tipo A suporta saída de energia 5V/1,5A para carregar o dongle HDMI.

## Ligação a um computador ou monitor

### Ligação a um computador

1. Utilize o cabo VGA fornecido e ligue uma extremidade à tomada de saída D-Sub do computador.

2. Ligue a outra extremidade do cabo VGA à tomada de entrada do sinal **Computador 1** ou **Computador 2** no projector.
3. Se quiser utilizar a função do telecomando do rato, utilize um cabo USB e ligue a extremidade maior na porta USB do computador e a extremidade mais pequena na tomada **Mini USB** no projector. Consulte "[Utilizar a função PgUp/PgDn remota](#)" na [página 8](#) para obter mais informações.

 **Muitos notebooks não têm ligação nas portas de vídeo externas quando são ligados a um projector. Normalmente, a combinação de teclas FN + F3 ou CRT/LCD liga/desliga a visualização externa. Localize a tecla de função CRT/LCD ou uma tecla de função com o símbolo de monitor no notebook. Prima FN e a tecla de função com etiqueta em simultâneo. Consulte a documentação do notebook para saber qual é a combinação de teclas do notebook.**

## Ligação a um computador

Se quiser ver uma apresentação em grande plano num monitor, assim como no ecrã, pode ligar a tomada de saída do sinal **Saída do monitor** no projector a um monitor externo com um cabo VGA de acordo com as instruções indicadas abaixo:

1. Ligue o projector a um computador, como descrito em "[Ligação a um computador](#)" na [página 15](#).
2. Utilize um cabo VGA adequado (é fornecido apenas um) e ligue uma extremidade do cabo na tomada de entrada D-Sub do monitor de vídeo.  
Como alternativa, se o monitor estiver equipado com uma tomada de entrada DVI, utilize um cabo VGA para DVI-A e ligue a extremidade DVI do cabo na tomada de entrada DVI do monitor de vídeo.
3. Ligue a outra extremidade do cabo na tomada **Saída do monitor** no projector.

 **A saída Saída do monitor funciona apenas se for estabelecida a ligação Computador 1 ao projector. Para utilizar este método de ligação quando o projector estiver no modo de espera, active a função Saída VGA activa no menu GESTÃO DE ENERGIA > Definições em espera.**

## Ligação dos dispositivos de fonte de vídeo

Pode ligar o projector a vários dispositivos de fonte de vídeo que forneçam qualquer uma das seguintes tomadas de saída:

- HDMI
- Component Video
- Vídeo (composto)

Para tal, basta ligar o projector a um dispositivo de fonte de vídeo utilizando apenas um dos métodos de ligação indicados acima. Porém, cada um fornece um nível de qualidade de vídeo diferente. O método que escolher irá depender muito provavelmente da disponibilidade de terminais correspondentes tanto no projector como no dispositivo de fonte de vídeo, como descrito abaixo:

### Melhor qualidade de vídeo

HDMI é o melhor método de ligação de vídeo disponível. Se o dispositivo de fonte estiver equipado com uma tomada HDMI, pode desfrutar de qualidade de vídeo digital não comprimida.

Consulte "[Ligação de um dispositivo HDMI](#)" na [página 17](#) para saber como ligar o projector a um dispositivo de fonte HDMI e obter outras informações.

Se não estiver disponível uma fonte **HDMI** o melhor sinal de vídeo disponível seguinte é Component video (não confundir com composite video). O sintonizador de TV digital e os leitores de DVD enviam Component video de maneira original, portanto se estiverem

disponíveis nos dispositivos, este deve ser o método de ligação que deve escolher em vez do (composite) vídeo.

Consulte "[Ligação de um dispositivo de fonte Component Video](#)" na página 17 para saber como ligar o projector a um dispositivo de component video.

### **Menor qualidade de vídeo**

O Composite Video é um vídeo analógico e permite obter um resultado perfeitamente aceitável, mas não excelente, do projector, sendo o método com menos qualidade descrito neste manual.

Consulte "[Ligação de um dispositivo de fonte composite Video](#)" na página 17 para saber como ligar o projector a um dispositivo de composite Video.

### **Ligação de áudio**

Pode utilizar o altifalante do projector em apresentações e ligar também os altifalantes amplificados à tomada Saída Áudio do projector. A saída áudio é controlada pelo Volume e pelas definições Sem som do projector.

## **Ligação de um dispositivo HDMI**

Deve utilizar um cabo HDMI quando estabelecer ligação entre o projector e dispositivos HDMI.

1. Utilize um cabo HDMI e ligue uma extremidade à porta de saída HDMI do dispositivo de vídeo.
2. Ligue a outra extremidade do cabo à porta de entrada **HDMI** no projector.

 **Na eventualidade pouco provável de ligar o projector a um leitor de DVD através da entrada HDMI do projector e a imagem projectada apresentar as cores erradas, altere o espaço de cor para YUV. Consulte "[Alterar as definições de entrada HDMI](#)" na página 23 para obter mais informações.**

## **Ligação de um dispositivo de fonte Component Video**

Verifique se o dispositivo de fonte de vídeo está equipado com um conjunto de tomadas de saída Component Video não utilizadas:

- Se for o caso, siga este procedimento.
  - Caso contrário, terá que determinar que método pode utilizar para estabelecer ligação ao dispositivo.
1. Utilize um cabo adaptador VGA (D-Sub)-Component e ligue a extremidade com 3 conectores do tipo RCA às tomadas de saída Component Video do dispositivo de fonte de vídeo. Faça corresponder a cor das fichas com a cor das tomadas; verde com verde, azul com azul e vermelho com vermelho.
  2. Ligue a outra extremidade do cabo adaptador VGA (D-Sub)-Component (a um conector do tipo D-Sub) à tomada **Computador 1** ou **Computador 2** no projector.

 **Se a imagem de vídeo seleccionada não for apresentada depois do projector ser ligado e ter seleccionado a fonte de vídeo correcta, verifique se o dispositivo de fonte de vídeo está ligado e a funcionar correctamente. Verifique também se os cabos de sinal foram ligados correctamente.**

## **Ligação de um dispositivo de fonte composite Video**

Verifique o dispositivo de fonte de vídeo para determinar se está equipado com um conjunto de tomadas de saída composite Video não utilizadas:

- Se for o caso, siga este procedimento.
- Caso contrário, terá que determinar que método pode utilizar para estabelecer ligação ao dispositivo.

1. Utilize um cabo de vídeo e ligue uma extremidade à tomada de saída de composite Vídeo do dispositivo de fonte de vídeo.
2. Ligue a outra extremidade do cabo de vídeo à tomada **Video** no projector.

 Se a imagem de vídeo seleccionada não for apresentada depois do projector ser ligado e ter seleccionado a fonte de vídeo correcta, verifique se o dispositivo de fonte de vídeo está ligado e a funcionar correctamente. Verifique também se os cabos de sinal foram ligados correctamente.

 Só tem de ligar este dispositivo com uma ligação Composite Video se a entrada Component Video não estiver disponível para utilização. Consulte "[Ligação dos dispositivos de fonte de vídeo](#)" na página 16 para obter mais informações.

## Ouvir som no projector

Podem utilizar o altifalante do projector em apresentações e ligar também os altifalantes amplificados à tomada **Saída áudio** do projector.

# Funcionamento

## Ligar o projector

1. Ligue o cabo de alimentação no projector e numa tomada de parede. Ligue o interruptor da tomada de parede (se estiver instalado).
2. Prima **Potência** para ligar o projector. Quando a lâmpada se acende, é emitido o sinal sonoro "Ligar som". O **Luz indicadora de potência** permanece a azul quando o projector é ligado.  
(Se necessário) rode o anel de focagem para ajustar a nitidez da imagem.

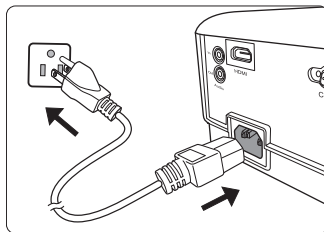

- ☞ Se o projector ainda estiver quente da actividade anterior, a ventoinha de arrefecimento é ligada durante cerca de 90 segundos antes da lâmpada ser ligada.
  - ☞ Para manter a duração das lâmpadas, quando ligar o projector, aguarde pelo menos 5 minutos antes de desligá-lo.
  - ☞ Para desligar o som, consulte "[Desligar a opção Ligar/desligar som](#)" na página 33 para obter mais informações.
3. Quando o projector for activado pela primeira vez, seleccione o idioma do OSD de acordo com as instruções indicadas no ecrã.
  4. Ligue todo o equipamento.
  5. O projector inicia a pesquisa de sinais de entrada. O sinal de entrada actual analisado é apresentado no canto superior esquerdo do ecrã. Se o projector não detectar um sinal válido, a mensagem "**Sem sinal**" continua a ser apresentada até aparecer um sinal de entrada.  
Pode também premir **Source (Fonte)** para seleccionar o sinal de entrada pretendido. Consulte "[Alterar o sinal de entrada](#)" na página 23 para obter mais informações.
- ☞ Se a frequência/resolução do sinal de entrada exceder a gama de funcionamento do projector, é apresentada a mensagem "Fora do alcance" num ecrã em branco. Mude para um sinal de entrada compatível com a resolução do projector ou defina o sinal de entrada para uma definição mais baixa. Consulte "[Gráfico de temporização](#)" na página 63 para obter mais informações.



# Utilizar os menus

O projector está equipado com menus OSD (Visualização no ecrã) onde pode efectuar vários ajustes e definições.

 As capturas de ecrã do OSD indicadas abaixo servem apenas de referência e podem ser diferir do modelo que adquiriu.

Segue-se uma descrição geral do menu OSD.

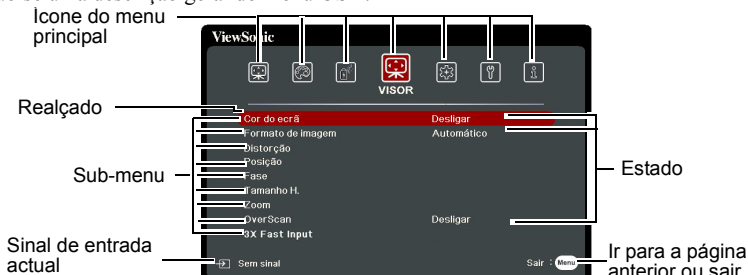

Para utilizar os menus OSD, seleccione primeiro o idioma.

1. Prima **Menu** para activar o menu OSD.
3. Prima **▼** para realçar **Idioma** e prima **Enter (Introduzir)**.

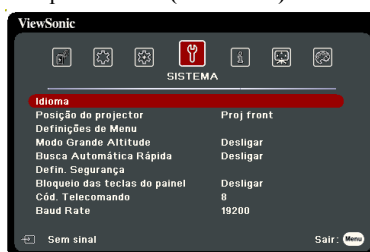

2. Utilize **◀/▶** para realçar o menu **SISTEMA**.
4. Utilize **◀/▲/▼/▶** para seleccionar o idioma preferido.
5. Prima **Enter (Introduzir)** para voltar para o menu principal e prima **Menu** para sair do menu OSD.



# Utilizar a função de palavra-passe

Por motivos de segurança e evitar uma utilização não autorizada, o projector inclui uma opção para configurar a segurança da palavra-passe. A palavra-passe pode ser definida no menu OSD (Visualização no ecrã). Para obter mais informações sobre o funcionamento do menu OSD, consulte "[Utilizar os menus](#)" na página 20.

☞ Não é aconselhável activar a função de palavra-passe se não se lembrar qual foi a que escolheu. Anote a palavra-passe escolhida e guarde-a num local para futura referência.

## Definir uma palavra-passe

☞ Depois de definir a palavra-passe e o bloqueio de ligação estar activado, o projector só pode ser utilizado se introduzir a palavra-passe sempre que o projector for ligado.

1. Abra o menu OSD e vá para o menu **SISTEMA > Defin. Segurança**.
2. Prima **Enter (Introduzir)**. Em seguida, a página **Defin. Segurança** é apresentada.
3. Realce **Bloqueio de ligação** e seleccione **Ligar** premindo ◀/▶.
4. Como indicado no lado direito, as quatro teclas de setas (◀, ▲, ▼, ▶) representam 4 dígitos (1, 2, 3, 4), respectivamente. De acordo com a palavra-passe que pretende definir, prima as teclas de setas para introduzir os seis dígitos da palavra-passe.
5. Confirme a nova palavra-passe, introduzindo-a novamente.  
Depois de definir a palavra-passe, o menu OSD volta para a página **Defin. Segurança**.
6. Para sair do menu OSD, prima **Exit (Sair)**.

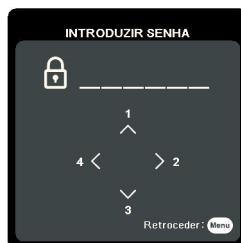

## Se esquecer a palavra-passe

Se a função de palavra-passe estiver activada, ser-lhe-á solicitado para introduzir a palavra-passe de seis dígitos sempre que ligar o projector. Se introduzir a palavra-passe incorrecta, será apresentada uma mensagem de erro de palavra-passe no lado direito durante 5 segundos, seguida da mensagem "**INTRODUZIR SENHA**". Pode tentar introduzir de novo outra palavra-passe de seis dígitos, ou se não registou a palavra-passe neste manual do utilizador e não se lembrar qual é, pode utilizar o procedimento de recuperação da palavra-passe. Consulte "[Introduzir o procedimento de recuperação da palavra-passe](#)" na página 22 para obter mais informações.

Se introduzir uma palavra-passe incorrecta 5 vezes de seguida, o projector desliga-se automaticamente após um curto período.



## Introduzir o procedimento de recuperação da palavra-passe

1. Prima e mantenha premido **Auto Sync (Sincronização automática)** no telecomando durante 3 segundos. O projector mostra um número codificado no ecrã.
2. Anote o número e desligue o projector.
3. Peça ajuda ao centro de assistência local para decodificar o número. Pode ser necessário fornecer o comprovativo de compra para verificar se é o utilizador autorizado do projector.



☞ O símbolo "XXX" indicado na captura de ecrã acima são números que variam consoante os diferentes modelos do projector.

## Alterar a palavra-passe

1. Abra o menu OSD e vá para o menu **SISTEMA > Defin. Segurança > Alterar senha**.
2. Prima **Enter (Introduzir)**. É apresentada a mensagem "**INTROD. PALAVRA-PASSE ACTUAL**".
3. Introduza a palavra-passe antiga.
  - Se a palavra-passe estiver correcta, é apresentada a mensagem "**INTROD. NOVA PALAVRA-PASSE**".
  - Se a palavra-passe estiver incorrecta, a mensagem de erro da palavra-passe é apresentada durante 5 segundos e a mensagem "**INTROD. PALAVRA-PASSE ACTUAL**" é apresentada quando tentar novamente. Pode premir **Exit (Sair)** para cancelar ou tentar outra palavra-passe.
4. Introduza uma nova palavra-passe.
5. Confirme a nova palavra-passe, introduzindo-a novamente.
6. Atribuiu uma nova palavra-passe com sucesso ao projector. Não se esqueça de introduzir a nova palavra-passe quando ligar o projector novamente.
7. Para sair do menu OSD, prima **Exit (Sair)**.

☞ Os dígitos que introduzir são apresentados como asteriscos no ecrã. Anote a palavra-passe escolhida e guarde-a num local para futura referência.

## Desactivar a função de palavra-passe

1. Abra o menu OSD e vá para o menu **SISTEMA > Defin. Segurança > Bloqueio de ligação**.
2. Prima **◀/▶** para seleccionar **Desligar**.
3. É apresentada a mensagem "**INTRODUZIR SENHA**". Introduza a palavra-passe actual.
  - Se a palavra-passe estiver correcta, o menu OSD volta para a página **Defin. Segurança**, sendo apresentado "**Desligar**" na linha de **Bloqueio de ligação**. Não terá de introduzir a palavra-passe quando voltar a ligar o projector.
  - Se a palavra-passe estiver incorrecta, a mensagem de erro da palavra-passe é apresentada durante 5 segundos e a mensagem "**INTRODUZIR SENHA**" é apresentada quando tentar novamente. Pode premir **Exit (Sair)** para cancelar ou tentar outra palavra-passe.

 Embora a função de palavra-passe esteja desactivada, é necessário manter a palavra-passe antiga disponível, caso seja necessário activar novamente a função de palavra-passe, tendo de introduzir a palavra-passe antiga.

## Alterar o sinal de entrada

O projector pode ser ligado a vários dispositivos em simultâneo. No entanto, só consegue apresentar um ecrã inteiro de cada vez.

Certifique-se de que a função **Busca Automática Rápida** no menu **SISTEMA** está definido **Ligar** se quiser que o projector pesquise automaticamente os sinais.

Pode também seleccionar manualmente o sinal pretendido, premindo uma das teclas de selecção de fonte no telecomando ou percorrendo os sinais de entrada disponíveis.

1. Prima **Source (Fonte)**. É apresentada uma barra de selecção de fonte.
2. Prima **▲/▼** até o sinal pretendido ser seleccionado e prima **Enter (Introduzir)**.

Depois de ser detectado, as informações da fonte seleccionada são apresentadas no ecrã durante alguns segundos. Se houver vários dispositivos ligados ao projector, repita os passos 1-2 para procurar outro sinal.

 Consulte "**Especificações técnicas do projector**" na página 67 para saber qual é a resolução de visualização de origem deste projector. Para obter os melhores resultados de imagem, deve seleccionar e utilizar um sinal de entrada que funciona com esta resolução. Quaisquer outras resoluções são dimensionadas pelo projector, dependendo da definição de "formato de imagem", que pode causar alguma distorção ou perda de nitidez da imagem. Consulte "**Seleccionar o formato de imagem**" na página 25 para obter mais informações.

### Alterar as definições de entrada HDMI

Na eventualidade pouco provável de ligar o projector a um dispositivo (por exemplo um leitor DVD ou Blu-ray) através da entrada **HDMI** do projector e a imagem projectada mostrar imagens incorrectas, altere o espaço de cor para um adequado que se adequie à definição de espaço de cor do dispositivo de saída.

Para efectuar este procedimento:

1. Abra o menu OSD e vá para o menu **AVANÇADA > Definições HDMI**.
2. Prima **Enter (Introduzir)**.
3. Realce **Formato HDMI** e prima **◀/▶** para seleccionar um espaço de cor adequado de acordo com a definição de espaço de cor do dispositivo de saída ligado.
  - **RGB**: Define o espaço de cor como RGB.
  - **YUV**: Define o espaço de cor como YUV.
  - **Automático**: Define o projector para detectar a definição de espaço de cor do sinal de entrada automaticamente.
4. Realce **Intervalo HDMI** e prima **◀/▶** para seleccionar uma gama de cores HDMI adequada de acordo com a definição de gama de cores do dispositivo de saída ligado.
  - **Avançado**: Define a gama de cores HDMI como 0 - 255.
  - **Normal**: Define a gama de cores HDMI como 16 - 235.
  - **Automático**: Define o projector para detectar o intervalo HDMI do sinal de entrada automaticamente.

 Esta função está apenas disponível quando a porta de entrada HDMI está a ser utilizada.

 Consulte a documentação do dispositivo para obter informações sobre o espaço de cor e as definições de intervalo HDMI.

# Ajustar a imagem projectada

## Ajustar o ângulo de projecção

O projector está equipado com um pé de ajuste. Este permite alterar a altura da imagem e o ângulo de projecção. Fixe o pé de ajuste para regular o ângulo até a imagem ficar na posição pretendida.

Se o projector não for colocado numa superfície plana ou o ecrã e o projecto não estiverem perpendiculares entre si, a imagem projectada fica trapezoidal. Para corrigir este problema, consulte "[Corrigir a distorção](#)" na [página 24](#) para obter mais informações.

**⚠ Não olhe para a lente quando esta estiver ligada. A luz intensa da lâmpada pode causar danos oculares.**

## Ajuste automático da imagem

Nalguns casos, pode ser necessário otimizar a qualidade da imagem. Para tal, prima **Auto Sync (Sincronização automática)** no telecomando. Após 5 segundos, a função Ajuste inteligente automático ajusta automaticamente os valores de Frequência e Relógio para fornecer a melhor qualidade de imagem.

As informações de fonte actuais são apresentadas no canto superior esquerdo do ecrã durante 3 segundos.

**🗨** O ecrã mostra o logótipo ViewSonic durante o funcionamento do ajuste automático.

**🗨** Esta função está apenas disponível quando o sinal de entrada PC D-Sub (analog RGB) está seleccionado.

## Melhorar a nitidez da imagem

1. Utilize o anel de zoom para ajustar a imagem projectada para o tamanho pretendido.
2. Se necessário, rode o anel de focagem para acentuar a nitidez da imagem.

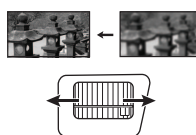
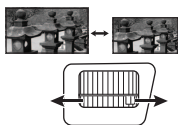

## Corrigir a distorção

A distorção é uma situação em que a imagem projectada fica trapezoidal devido a uma projecção em ângulo.

Para resolver este problema, além de ajustar a altura do projector, terá de corrigi-la manualmente de acordo com os seguintes passos.

- Utilizar o telecomando

1. Prima **□ / ▽** para visualizar a página de correcção de distorção.
  2. Prima **△** para corrigir a distorção na parte superior da imagem. Prima **▽** para corrigir a distorção na parte inferior da imagem.
- Utilizar o menu OSD



1. Abra o menu OSD e vá para o menu **VISOR > Distorção**.
2. Prima **Enter (Introduzir)**.
3. Prima  $\triangle$  para corrigir a distorção na parte superior da imagem ou prima  $\square$  para corrigir a distorção na parte inferior da imagem.

## Ampliar a imagem e procurar pormenores

Se quiser procurar pormenores na imagem projectada, amplie a imagem. Utilize as teclas de setas de direcção para navegar na imagem.

- Utilizar o telecomando
  1. Prima  $\text{\textcircled{R}}$  no telecomando várias vezes para ampliar a imagem para o tamanho pretendido.
  2. Prima as setas de direcção ( $\blacktriangleleft$ ,  $\blacktriangle$ ,  $\blacktriangledown$ ,  $\blacktriangleright$ ) para navegar na imagem.
  3. Para reduzir o tamanho da imagem, pode premir **Auto Sync (Sincronização automática)** no telecomando para repor a imagem para o tamanho original. Pode também premir  $\text{\textcircled{L}}$  várias vezes.
- Utilizar o menu OSD
  1. Abra o menu OSD e vá para o menu **VISOR > Zoom**.
  2. Prima **Enter (Introduzir)**. É apresentada a barra de Zoom.
  3. Repita os passos 2-3 na secção Utilizar o telecomando indicada acima.

 Esta gama ajustável pode variar consoante os diferentes formatos de imagem.

 Só é possível navegar na imagem depois de ser ampliada. Pode também ampliar a imagem quando procurar pormenores.

## Seleccionar o formato de imagem

O "formato de imagem" é a relação da largura com a altura da imagem.

Com o aparecimento do processamento de sinais digitais, os dispositivos de visualização digital como este projector podem alongar e dimensionar a imagem apresentada de maneira dinâmica para um formato diferente do sinal de entrada da imagem.

Para alterar o formato da imagem projectada (seja qual for o aspecto da fonte):

1. Abra o menu OSD e vá para o menu **VISOR > Formato de imagem**.
2. Prima **Enter (Introduzir)**.
3. Prima  $\blacktriangle$  /  $\blacktriangledown$  para seleccionar um formato de imagem que se adeque ao formato do sinal de vídeo e aos requisitos de visualização.







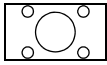
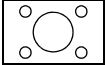

### Acerca do formato de imagem

1. **Automático:** Dimensiona uma imagem proporcionalmente para adequar-se à resolução original do projector em termos de largura horizontal. Isto é adequado para uma imagem que não tenha o formato 4:3 ou 16:9 e quiser tirar o máximo proveito do ecrã sem alterar o formato de imagem.
2. **4:3:** Dimensiona uma imagem para que seja apresentada no centro do ecrã com o formato de imagem 4:3. É mais adequado para imagens 4:3 como monitores de computadores, TV de definição padrão e filmes com o formato 4:3, porque são apresentadas sem alterar o formato.
3. **16:9 (PA500S/PA503S/PA503SP/PA500X/PA503X/PA503XP/PA503SB/PA503XB/PA503SE/PA503XE):** Dimensiona uma imagem para que seja apresentada no centro do ecrã com o formato de imagem 16:9. É mais adequado para imagens que já tenham o formato 16:9, como TV de alta definição, uma vez que apresenta-as sem alterar o formato.

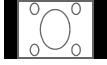
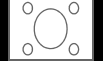
4. **16:10** (PA503W): Dimensiona uma imagem para que seja apresentada no centro do ecrã com o formato de imagem 16:10. É mais adequado para imagens que já tenham o formato 16:10, uma vez que apresenta-as sem alterar o formato.
5. **Panorama** (PA503W): Dimensiona a imagem de maneira proporcional para ajustar a resolução nativa do projector na vertical e preenche o ecrã de maneira não linear.
6. **2,35:1**: Dimensiona uma imagem para que seja apresentada no centro do ecrã com o formato de imagem 2,35:1 sem alteração do formato.
7. **Anamórfico**(PA503W): Dimensiona uma imagem com o formato 2.35:1 para que preencha o ecrã.

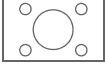
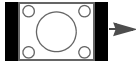
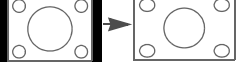
A tabela abaixo mostra os efeitos das definições do formato de imagem nos projectores com resoluções de origem diferentes. Consulte "[Especificações técnicas do projector](#)" na [página 67](#) para saber qual é a resolução de visualização de origem deste projector.

 Nas imagens indicadas abaixo, as faixas negras são áreas inactivas e as brancas são áreas activas. Os menus OSD podem ser apresentados nessas áreas negras não utilizadas.

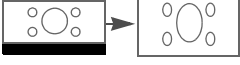
Definição de formato de imagem	Quando o formato de imagem de origem do projector é...		
	4:3	16:9	16:10
<b>Automático</b>			
<b>4:3</b>			
<b>16:9</b>			Não disponível
<b>16:10</b>	Não disponível	Não disponível	
<b>Panorama</b>	Não disponível		
<b>2,35:1</b>			
<b>Anamórfico</b>	Não disponível		

## Optimizar a imagem

### Seleccionar um modo de imagem

O projector está predefinido com vários modos de imagem predefinidos para que possa escolher um que se adeque ao seu ambiente de funcionamento e ao tipo de imagem do sinal de entrada.

Para seleccionar um modo de funcionamento que se ajuste às suas necessidades, pode seguir um dos seguintes passos.

- Prima **Color Mode (Modo de Cor)** para apresentar a barra de selecção e prima ▲/▼ para seleccionar o modo pretendido ou prima **Color Mode (Modo de Cor)** várias vezes.
- Vá para o menu **IMAGEM > Modo de Cor** e prima **Enter (Introduzir)**. Prima ▲/▼ para seleccionar o modo pretendido.

## Modos de imagem para diferentes tipos de sinais

Os modos de imagem disponíveis para diferentes tipos de sinais estão indicados abaixo.

1. **Brilho Máximo Modo:** Maximiza a luminosidade da imagem projectada. Este modo é adequado para ambientes onde é necessário uma luminosidade muito intensa, por exemplo, quando utiliza o projector em salas bem iluminadas.
2. **Apresentação Modo:** É concebido para apresentações em ambiente diurno para corresponder às cores do PC e notebook.
3. **Padrão Modo:** Foi concebido para circunstâncias em ambiente diurno.
4. **Fotografia Modo:** Foi concebido para a visualização de fotografias.
5. **Filme Modo:** É adequado para a reprodução de filmes repletos de cores, clips de vídeos de câmaras digitais ou DV através da entrada do PC para a melhor visualização num ambiente escuro (com pouca luz).

## Utilizar a Cor do ecrã

Se estiver a projectar numa superfície colorida, como uma parede pintada que pode não ser branca, a funcionalidade **Cor do ecrã** pode ajudar a corrigir as cores da imagem projectada para evitar possíveis diferenças de cores entre a fonte e as imagens projectadas.

Para utilizar esta função, vá para o menu **VISOR > Cor do ecrã** e prima **Enter (Introduzir)**. Prima ▲/▼ para seleccionar uma cor que seja a próxima possível da cor da superfície de projecção. Tem várias cores pré-calibradas ao seu dispor: **Quadro branco**, **Quadro verde**, e **Quadro**. Os efeitos destas definições podem variar consoante os modelos.

 Esta função está apenas disponível para temporizações PC a partir de um sinal de entrada VGA ou HDMI.

## Melhorar a qualidade de imagem nos modos de utilizador

De acordo com o tipo de sinal detectado, há várias funções definíveis pelo utilizador. Pode efectuar ajustes nestas funções com base nas suas necessidades.

### Ajustar Luminosidade

Vá para o menu **IMAGEM > Luminosidade** e prima **Enter (Introduzir)**.

Quanto maior for o valor, mais luminosa é a imagem.  
Quanto menor for a definição, mais escura é a imagem.  
Ajuste este controlo para que as áreas escuras da imagem apareçam como o mesmo grau de negro e que o nível de detalhe nas áreas escuras seja visível.



### Ajustar Contraste

Vá para o menu **IMAGEM > Contraste** e prima **Enter (Introduzir)**.

Quanto maior for o valor, maior é o contraste. Utilize esta opção para definir o nível de brancos de pico depois de ter ajustado anteriormente a definição **Luminosidade** para se adequar à entrada seleccionada e ao ambiente de visualização.





## Ajustar Cor

Vá para o menu **IMAGEM > Avançado > Cor** e prima ◀/▶.

Quanto menor for a definição, menor é a saturação das cores. Se a definição estiver definida para um valor demasiado elevado, as cores na imagem podem ser excessivas, o que torna a imagem irrealista.

 Esta função só está disponível se o sinal de entrada for Video, YPbPr ou YCbCr.

## Ajustar Tonalidade

Vá para o menu **IMAGEM > Avançado > Tonalidade** e prima ◀/▶.

Quanto maior for o valor, mais esverdeada fica a imagem. Quanto menor for o valor, mais avermelhada fica a imagem.

 Esta função só está disponível se o sinal de entrada for Video, YPbPr ou YCbCr.

## Ajustar Nitidez

Vá para o menu **IMAGEM > Avançado > Nitidez** e prima ◀/▶.

Quanto maior for o valor, maior é a nitidez da imagem. Quanto menor for o valor, maior é a suavidade a imagem.

 Esta função só está disponível se o sinal de entrada for Video, YPbPr ou YCbCr.

## Ajustar Brilliant Color

Vá para o menu **IMAGEM > Avançado > Brilliant Color** e prima ◀/▶.

Esta funcionalidade utiliza um novo algoritmo de processamento das cores e melhoramentos a nível do sistema que proporcionam uma maior luminosidade, cores mais vibrantes na imagem projectada. Permite um aumento da luminosidade superior a 50% nas imagens de meio-tom, comuns nas cenas de vídeo e naturais, por isso o projectador reproduz imagens com cores realistas e autênticas. Se prefere imagens com essa qualidade, seleccione um nível que se adequê às suas necessidades. Se não for o caso, seleccione **Desligar**.

## Reduzir o ruído da imagem

Vá para o menu **IMAGEM > Avançado > Noise Reduction** e prima ◀/▶.

Esta função reduz o ruído da imagem eléctrica causada por diferentes leitores de multimédia. Quanto maior for a definição, menor é o ruído.

 Esta função está apenas disponível quando um sinal de entrada do PC ou Video é seleccionado.

## Seleccionar uma definição de gama

Vá para o menu **IMAGEM > Avançado > Gama** e seleccione uma definição preferida premindo ◀/▶.

Gama diz respeito à relação entre a fonte de entrada e a luminosidade da imagem.

## Seleccionar uma temperatura de cor

Vá para o menu **IMAGEM > Temp. de cor** e prima ◀/▶.

As opções disponíveis para as definições da temperatura de cor variam de acordo com o tipo de sinal seleccionado.

1. **Fresco:** Com a temperatura de cor mais elevada, **Fresco** faz com que a imagem apareça mais branco azulada do que as outras definições.
2. **Normal:** Mantém as cores normais de branco.
3. **Quente:** Faz com que as imagens apareçam a branco avermelhado.

## Definir a temperatura de cor preferida

1. Vá para o menu **IMAGEM > Temp. de cor** e prima **Enter (Introduzir)**.
  2. Prima **◀/▶** para seleccionar **Fresco, Normal** ou **Quente** e prima **Enter (Introduzir)**.
  3. Prima **▲/▼** para realçar o item que pretende alterar e ajuste os valores premindo **◀/▶**.
    - **Ganho de vermelhos/Ganho de verdes/Ganho de azuis:** Ajusta os níveis de contraste de Vermelho, Verde e Azul.
    - **Desvio de vermelhos/Desvio de verdes/Desvio de azuis:** Ajusta os níveis de luminosidade de Vermelho, Verde e Azul.
-  **Esta função está apenas disponível para temporizações PC a partir de um sinal de entrada VGA ou HDMI.**

## Gestão de Cores

A gestão de cores deve ser considerada apenas em instalações permanentes com níveis controlados de iluminação, como salas de reuniões, anfiteatros ou sistemas de cinema em casa. A gestão de cores fornece um óptimo ajuste do controlo das cores, para permitir uma reprodução mais precisa das cores, caso seja necessário.

Se adquiriu um disco de teste que contenha vários padrões de teste de cores e que possa ser utilizado para testar a apresentação a cores em monitores, TV, projectores, etc., pode projectar qualquer imagem do disco no ecrã e aceder ao menu **Gestão de Cores** para efectuar ajustes.

### Para ajustar as definições:

1. Abra o menu OSD e vá para o menu **IMAGEM > Avançado > Gestão de Cores**.
2. Prima **Enter (Introduzir)**. Em seguida, é apresentada a página **Gestão de Cores**.
3. Realce **Cor Primária** e prima **◀/▶** para seleccionar Vermelho, Amarelo, Verde, Ciano, Azul ou Magenta.
4. Prima **▼** para realçar **Cor** e prima **◀/▶** para seleccionar o intervalo. O aumento do intervalo inclui as cores compostas por maiores proporções das duas respectivas cores adjacentes.

Consulte a ilustração à direita para saber como as cores se relacionam entre si.

Por exemplo, se seleccionar VERMELHO e definir o intervalo como 0, será apresentado um vermelho puro na imagem projectada. Se aumentar a respectiva gama, irá incluir vermelho junto de amarelo e vermelho junto de magenta.

5. Prima **▼** para realçar **Saturação** e ajuste os respectivos valores de acordo com os seus critérios premindo **◀/▶**. Cada ajuste efectuado reflecte-se de imediato na imagem.  
Por exemplo, se seleccionar Vermelho e definir o intervalo como 0, apenas a saturação do vermelho puro será afectada.

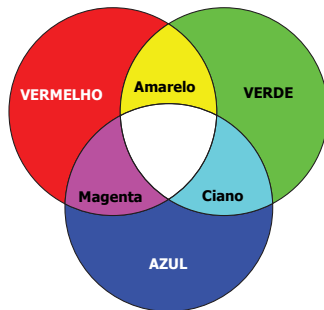

 **Saturação é a quantidade dessa cor numa imagem de vídeo. As definições mais baixas produzem cores menos saturadas; uma definição de “0” remove essa cor da imagem por completo. Se a saturação for demasiado elevada, essa cor será excessiva e irrealista.**

6. Prima ▼ para realçar **Ganho** e ajuste os respectivos valores de acordo com os seus critérios premindo ◀/▶. O nível de contraste da cor primária que seleccionar será afectado. Cada ajuste efectuado reflecte-se de imediato na imagem.
7. Repita os passos 3 a 6 para os outros ajustes de cor.
8. Certifique-se de que efectuou todos os ajustes pretendidos.

## Definir o temporizador de apresentação

O temporização de apresentação indica o tempo de apresentação no ecrã para que possa gerir melhor o tempo quando faz apresentações. Siga estes passos para utilizar esta função:

1. Vá para o menu **BÁSICA > Temporizador de apresentação**.
2. Prima **Enter (Introduzir)** para visualizar a página **Temporizador de apresentação**.
3. Realce **Intervalo do temporizador** e defina o período de tempo premindo ◀/▶. A duração de tempo pode ser definida entre 1 e 5 minutos em incrementos de 1 minuto e entre 5 a 240 minutos em incrementos de 5 minutos.

 **Se o temporizador já estiver ligado, o temporizador é reiniciado sempre que Intervalo do temporizador for reposto.**

4. Prima ▼ para realçar **Exibição do temporizador** e decida se pretende que o temporizador seja apresentado no ecrã, premindo ◀/▶.

Seleção	Descrição
Sempre	Mostra o temporizador no ecrã durante a apresentação.
1 min/2 min/3 min	Mostra o temporizador no ecrã nos últimos 1/2/3 minuto(s).
Nunca	Oculto o temporizador durante a apresentação.

5. Prima ▼ para realçar **Posição do Temporizador** e defina a posição do temporizador premindo ◀/▶.

**Superior esquerdo → Inferior esquerdo → Superior direito → Inferior direito**

6. Prima ▼ para realçar **Método de contagem do temporizador** e seleccione o sentido de contagem pretendido premindo ◀/▶.

Seleção	Descrição
<b>Avançar</b>	Aumenta de 0 para a hora predefinida.
<b>Retroceder</b>	Diminui da hora predefinida para 0.

7. Prima ▼ para realçar **Alerta sonoro** e decida se pretende activar o lembrete de som premindo ◀/▶. Se seleccionar **Ligar**, será emitido um aviso sonoro duplo nos últimos 30 segundos da contagem crescente/decrescente e um aviso sonoro triplo quando o temporizador chegar ao fim.
8. Para activar o temporizador de apresentação, prima ▼ e prima ◀/▶ para realçar **Iniciar contagem** e prima **Enter (Introduzir)**.
9. É apresentada uma mensagem de confirmação. Realce **Sim** e prima **Enter (Introduzir)** para confirmar. Em seguida, é apresentada a mensagem **"O temporizador está ligado"** no ecrã. O temporizador inicia a contagem assim que o temporizador é ligado.

**Para cancelar o temporizador, efectue os seguintes passos:**

1. Vá para o menu **BÁSICA > Temporizador de apresentação**.
2. Realce **Desligar**. Prima **Enter (Introduzir)**. É apresentada uma mensagem de confirmação.
3. Realce **Sim** e prima **Enter (Introduzir)** para confirmar. Em seguida, é apresentada a mensagem "**O temporizador está desligado**" no ecrã.

## Ocultar a imagem

Para captar por completo a atenção do público para o apresentador, pode premir **Blank (Desligar)** no projector ou telecomando para ocultar a imagem do ecrã. Prima qualquer tecla no projector ou o telecomando para restaurar a imagem. A palavra "**DESLIGAR**" é apresentada no canto inferior direito do ecrã e a imagem é ocultada.

Pode definir o tempo de desactivação no menu **BÁSICA > Tempo sem imagem** menu para que o projector reponha a imagem automaticamente após um determinado período se não houver qualquer acção no ecrã em branco.

 **Depois de premir Blank (Desligar), o projector entra no modo SuperEco automaticamente.**

### **ATENÇÃO**

**Não obstrua a lente do projector durante a projecção, porque a lente pode ficar quente e deformada ou mesmo causar um incêndio.**

## Bloquear as teclas de controlo



Se bloquear as teclas de controlo no projector, pode impedir que as respectivas definições sejam alteradas acidentalmente (por crianças, por exemplo). Quando a opção **Bloqueio das teclas do painel** está ligada, as teclas de controlo no projector não funcionam, excepto

 **Potência.**

1. Vá para o menu **SISTEMA > Bloqueio das teclas do painel**
  2. Prima **Enter (Introduzir)** e prima **▲ / ▼** para seleccionar **Ligar**.
  3. É apresentada uma mensagem de confirmação. Selecciona **Sim** para confirmar.
- Para desactivar o bloqueio das teclas do painel, prima e mantenha premido **▶** durante 3 segundos.

Pode também utilizar o telecomando para aceder ao menu **SISTEMA > Bloqueio das teclas do painel** e seleccione **Desligar**.

 **As teclas no telecomando continuam a funcionar quando o bloqueio do painel de teclas está activado.**

 **Se premir  Potência para desligar o projector sem desactivar o bloqueio das teclas do painel, o projector permanece no estado de bloqueio da próxima vez que o ligar.**

## Funcionamento em áreas de grande altitude

Recomendamos que utilize o **Modo Grande Altitude** se estiver a uma altitude entre 1500 m–3000 m acima do nível do mar e a temperatura situar-se entre 0 °C–30 °C.

### **ATENÇÃO**

**Não utilize o Modo Grande Altitude se estiver a uma altitude entre 0 m e 1499 m e a temperatura for entre 0 °C e 35°C. O projector irá arrefecer demasiado se ligar o modo nessas condições.**

Para activar o **Modo Grande Altitude**:

1. Abra o menu OSD e vá para o menu **SISTEMA > Modo Grande Altitude**.
2. Prima **Enter (Introduzir)** e prima **◀/▶** para seleccionar **Ligar**. É apresentada uma mensagem de confirmação.
3. Realce **Sim** e prima **Enter (Introduzir)**.

O funcionamento no modo "**Modo Grande Altitude**" pode dar origem a um nível de ruído de funcionamento de decibéis mais elevado, devido ao aumento da velocidade da ventoinha necessária para melhorar o arrefecimento e o desempenho gerais do sistema.

Se utilizar este projector noutras condições extremas excluindo as indicadas acima, pode apresentar sintomas de encerramento automático, concebido para impedir que o projector fique sobreaquecido. Se isto ocorrer, deve mudar para **Modo Grande Altitude** para corrigir estes sintomas. No entanto, isto não tem como intenção indicar que este projector pode funcionar em quaisquer condições exigentes ou extremas.

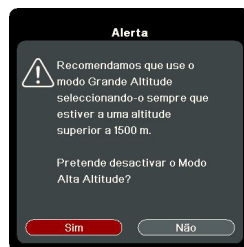

## Utilizar a função CEC

Este projector inclui a função CEC (Controlo Electrónico do Consumidor) para a operação de ligar/desligar sincronização através da ligação HDMI. Ou seja, se um dispositivo que inclua também a função CEC estiver ligado à entrada HDMI do projector, quando a energia do projector é desligada, a potência do dispositivo também se desliga automaticamente. Quando a potência do dispositivo ligado é ligada, a potência do projector liga-se automaticamente.

Para activar a função CEC:

1. Abra o menu OSD e vá para o menu **GESTÃO DE ENERGIA > Ligar Auto > CEC**.
2. Prima **◀/▶** para seleccionar **Activar**.

Para que a função CEC funcione correctamente, certifique-se de que o dispositivo está ligado correctamente à entrada HDMI do projector através de um cabo HDMI e que a respectiva função CEC está activada.

Dependendo do dispositivo ligado, a opção CEC pode não funcionar.

## Utilizar as funções 3D

Este projector inclui a função 3D que lhe permite desfrutar de filmes, vídeos e eventos desportivos em 3D de maneira mais realista, ao apresentar a profundidade das imagens. Tem de usar óculos 3D para ver imagens em 3D.

Se o sinal 3D for introduzido a partir de um dispositivo compatível com HDMI 1.4a, o projector detecta o sinal de informações sobre **Sinc. 3D** e, assim que é detectado, projecta imagens no formato 3D automaticamente. Noutros casos, pode ser necessário seleccionar manualmente um formato **Sinc. 3D** para que o equipamento possa projectar imagens 3D correctamente.

1. Vá para o menu **AVANÇADA > Definições 3D**.
2. Prima **Enter (Introduzir)**. É apresentada a página **Definições 3D**.
3. Realce **Sinc. 3D** e prima **Enter (Introduzir)**.
4. Prima **▼** para seleccionar uma definição **Sinc. 3D** e depois prima **Enter (Introduzir)** para confirmar.

 Se a função **Sinc. 3D** estiver ligada:

- O nível de luminosidade da imagem projectada diminui.
- O **Modo de Cor** não pode ser ajustado.
- A função **Zoom** tem capacidade para ampliar apenas as imagens para tamanhos limitados.

Se detectar a inversão da profundidade de imagem 3D, defina a função **Inverter Sinc. 3D** para "Inverter" para corrigir o problema.

## Utilizar o projector no modo de espera

Algumas funções do projector estão disponíveis no modo de espera (ligado, mas não activado). Para utilizar estas funções, certifique-se de que as ligações dos cabos são efectuadas correctamente. No que respeita aos métodos de ligação, consulte o capítulo [Ligação](#).

### Saída VGA activa

Se seleccionar **Ligar** em **GESTÃO DE ENERGIA > Definições em espera > Saída VGA activa** é enviado um sinal VGA quando as tomadas **Computador 1** e **Saída do monitor** estão ligadas correctamente aos dispositivos. O projector envia o sinal recebido apenas de **Computador 1**.

### Saída Áudio Activa

Seleccionar **Ligar** em **GESTÃO DE ENERGIA > Definições em espera > Saída Áudio Activa** envia um sinal de áudio quando as tomadas **Entrada áudio** e **Saída áudio** estão ligadas correctamente a um dispositivo adequado.

## Ajustar o som

Os ajustes de som efectuados conforme indicado abaixo têm um efeito no altifalante do projector. Certifique-se de que estabeleceu uma ligação correcta às tomadas de entrada/saída de áudio do projector. Consulte "[Ligação](#)" na [página 14](#) para obter mais informações.

### Desligar o som

1. Abra o menu OSD e vá para o menu **BÁSICA > Definições de Som > Sem som**.
2. Prima **◀/▶** para seleccionar **Ligar**.

### Ajustar o nível de som

1. Abra o menu OSD e vá para o menu **BÁSICA > Definições de Som > Volume Áudio**.
2. Prima **◀/▶** para seleccionar o nível de som pretendido.

 Se estiver disponível, pode premir **⏮/⏭/⏪** no telecomando para ajustar o nível de áudio do projector.

### Desligar a opção Ligar/desligar som

1. Abra o menu OSD e vá para o menu **BÁSICA > Definições de Som > Ligar/desligar som**.
2. Prima **◀/▶** para seleccionar **Desligar**.

 A única maneira de alterar **Ligar/desligar som** é definir **Ligar** ou **Desligar** aqui. **Desligar o som** ou alterar o nível de som não afecta a opção **Ligar/desligar som**.

# Desligar o projector

1. Prima **⏻Potência** ou **⏻Desligar**. Em seguida, é apresentada uma mensagem a solicitar a sua confirmação. Se não responder após alguns segundos, a mensagem desaparece.
2. Prima **⏻Potência** ou **⏻Desligar** novamente.
3. Quando o processo de arrefecimento for concluído, é emitido o sinal sonoro "Ligar/desligar som". Desligue o cabo de alimentação da tomada de parede se não utilizar o projector durante um período prolongado.

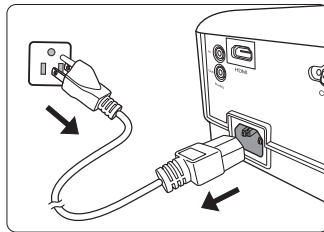

 Para desligar o som, consulte "[Desligar a opção Ligar/desligar som](#)" na página 33 para obter mais informações.

## ATENÇÃO

- Para proteger a lâmpada, o projector não responde a quaisquer comandos durante o processo de arrefecimento.
- Não desligue o cabo de alimentação antes da sequência de encerramento do projector estar concluída.

# Funcionamento dos menus

## Sistema de menus

Tenha em atenção que os menus OSD (Visualização no ecrã) variam consoante o tipo de sinal seleccionado.

Os itens de menu ficam disponíveis quando o projector detecta pelo menos um sinal válido. Se não for detectado qualquer equipamento ligado ao projector ou sinal, estão disponíveis itens de menu limitados.

 \*As definições OSD variam consoante o modelo de projetor que estiver a usar.

Menu principal	Sub-menu	Opções	
1. VISOR	Cor do ecrã	Desligar/Quadro/Quadro verde/Quadro branco	
	Formato de imagem*	Automático/4:3/16:9/16:10/Panorama/2,35:1/Anamórfico	
	Distorção	Vertical	
	Posição		
	Fase		
	Tamanho H.		
	Zoom		
	OverScan	Desligar/1/2/3/4/5	
	Entrada rápida 3X	Inativo/Ativo	
2. IMAGEM	Modo de Cor	Brilho Máximo/Apresentação/Padrão/Fotografia/Filme	
	Luminosidade		
	Contraste		
	Temp. de cor	Quente	Ganho de vermelhos/Ganho de verdes/
		Normal	Ganho de azuis/Desvio de vermelhos/
		Fresco	Desvio de verdes/Desvio de azuis
	Avançado	Cor	
		Tonalidade	
		Nitidez	
		Gama	C1/C2/C3/C4/C5/C6/C7/C8/G1/G2/G3/G4/G5/sRGB/DICOM SIM
		Brilliant Color	Desligar/1/2/3/4/5/6/7/8/9/10
		Noise Reduction	
		Gestão de Cores	Cor Primária
	Cor		
	Saturação		
Ganho			
Definições repor cor	Repo/Cancelar		









Menu principal	Sub-menu	Opções	
3. GESTÃO DE ENERGIA	Ligar Auto	Sinal*	Desactivar/VGA/HDMI/Tudo
		CEC*	Desactivar/Activar
		Ligar Directo	Desligar/Ligar
	Energia intelig.	Desactivação autom.	Desactivar/10 min/20 min/30 min
		Minutos inact	Desactivar/30 min/1 h/2 h/3 h/4 h/8 h/12 h
		Poup. energia	Activar/Desactivar
	Definições em espera	Saída VGA activa	Desligar/Ligar
		Saída Áudio Activa	Desligar/Ligar
	Rein. Intel.		Desactivar/Activar
	Desligar rapidamente		Desactivar/Activar
4. BÁSICA	Definições de Som	Sem som	Ligar/Desligar
		Volume Áudio	
		Ligar/desligar som	Ligar/Desligar
	Temporizador de apresentação	Intervalo do temporizador	1~240 m
		Exibição do temporizador	Sempre/1 min/2 min/3 min/Nunca
		Posição do Temporizador	Superior esquerdo/Inferior esquerdo/Superior direito/Inferior direito
		Método de contagem do temporizador	Retroceder/Avançar
		Alerta sonoro	Ligar/Desligar
		Iniciar contagem/Desligar	
		Padrão*	Desligar/Cartão teste/Bloco notas/Mapa mundo/Pauta/Gráfico enterlaçado
	Tempo sem imagem	Desactivar/5 min/10 min/15 min/20 min/25 min/30 min	
	Mensagem	Ligar/Desligar	
	Ecrã Splash*	Preto/Azul/ViewSonic/Desligar	

Menu principal	Sub-menu	Opções	
5. AVANÇADA	Definições 3D	Sinc. 3D	Automático/Desligar/ Fotograma Sequ./ Fotogramas Compactados/Topo- Fundo/Lado a lado
		Inverter Sinc. 3D	Desactivar/Inverter
	Definições HDMI*	Formato HDMI	Automático/RGB/YUV
		Intervalo HDMI	Automático/Avançado/ Normal
	Definições da Lâmpada	Modo de Lâmpada	Normal/Eco/Dynamic Eco/SuperEco
		Repor Horas da Lâmpada	
		Horas da lâmpada	
	Definições do filtro	Modo filtro	Ligar/Desligar
		Reiniciar tempo do filtro	Repo/Cancelar
		Tempo do filtro	
	DCR		Ligar/Desligar
	Legendas*	Activar Legendas	Ligar/Desligar
Versão Legendas		Lg1/Lg2/Lg3/Lg4	
Repor definições		Repo/Cancelar	
6. SISTEMA	Idioma	Seleccção OSD com vários idiomas	
	Posição do projector	Proj front/ Retroprojecção/ Retroproj. tecto/ Proj tecto	
	Definições de Menu	Tempo Visualiz. Menu	5 seg/10 seg/15 seg/ 20 seg/25 seg/30 seg
		Posição do menu	Centro/Superior esquerdo/Superior direito/Inferior esquerdo/Inferior direito
	Modo Grande Altitude		Ligar/Desligar
	Busca Automática Rápida		Desligar/Ligar
	Defin. Segurança	Alterar senha	
		Bloqueio de ligação	
	Bloqueio das teclas do painel		Desligar/Ligar
	Cód. Telecomando		1/2/3/4/5/6/7/8
	Baud Rate (Taxa de baud)		115200/2400/4800/9600/ 14400/19200/38400/ 57600

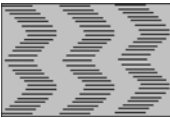



Menu principal	Sub-menu	Opções
7. INFORMAÇÕES	<ul style="list-style-type: none"><li>• Fonte</li><li>• Modo de Cor</li><li>• Resolução</li><li>• Sistema de cor</li><li>• Versão do Firmware</li><li>• Entrada rápida 3X</li><li>• S/N</li></ul>	



## Descrição de cada menu



Função	Descrição
<b>Cor do ecrã</b>	Consulte " <a href="#">Utilizar a Cor do ecrã</a> " na página 27 para obter mais informações.
<b>Formato de imagem</b>	Consulte " <a href="#">Seleccionar o formato de imagem</a> " na página 25 para obter mais informações.
<b>Distorção</b>	Consulte " <a href="#">Corrigir a distorção</a> " na página 24 para obter mais informações.
<b>Posição</b>	<p>Mostra a página de ajuste da posição. Para mover a imagem projectada, utilize as teclas de setas de direcção. Os valores apresentados na posição mais baixa da página mudam sempre que premir uma tecla até atingirem a posição máxima ou mínima.</p> <p> <b>Esta função está apenas disponível quando um sinal de entrada do PC é seleccionado.</b></p> <p> <b>A gama de ajuste pode variar consoante as diferentes temporizações.</b></p>
<b>Fase</b>	<p>Ajuste a fase de relógio para reduzir a distorção da imagem.</p>  <p> <b>Esta função está apenas disponível quando um sinal de entrada do PC é seleccionado.</b></p>
<b>Tamanho H.</b>	<p>Ajusta a largura horizontal da imagem.</p> <p> <b>Esta função está apenas disponível quando um sinal de entrada do PC é seleccionado.</b></p>
<b>Zoom</b>	Consulte " <a href="#">Ampliar a imagem e procurar pormenores</a> " na página 25 para obter mais informações.
<b>OverScan</b>	<p>Ajusta a taxa de overscan entre 0% e 5%.</p> <p> <b>Esta função está apenas disponível quando um sinal de entrada Composite Video ou HDMI é seleccionado.</b></p>
<b>Entrada rápida 3X</b>	<p>Se seleccionar <b>Sim</b> a função é activada. Esta função é preferível à redução de taxa de fotogramas. É possível obter um tempo de resposta rápido de acordo com o tempo original. Quando é activado, as seguintes definições são repostas para os valores predefinidos de origem: <b>Formato de imagem, Distorção, Posição, Zoom, OverScan,</b></p> <p> <b>Esta função está apenas disponível quando um sinal de entrada de temporização nativo é seleccionado.</b></p>

1. VISOR menu

Função	Descrição
<b>Modo de Cor</b>	Consulte " <a href="#">Seleccionar um modo de imagem</a> " na página 26 para obter mais informações.
<b>Luminosidade</b>	Consulte " <a href="#">Ajustar Luminosidade</a> " na página 27 para obter mais informações.
<b>Contraste</b>	Consulte " <a href="#">Ajustar Contraste</a> " na página 27 para obter mais informações.
<b>Temp. de cor</b>	Consulte " <a href="#">Seleccionar uma temperatura de cor</a> " na página 28 e " <a href="#">Definir a temperatura de cor preferida</a> " na página 29 para obter mais informações.
<b>Avançado</b>	<b>Cor</b> Consulte " <a href="#">Ajustar Cor</a> " na página 28 para obter mais informações.
	<b>Tonalidade</b> Consulte " <a href="#">Ajustar Tonalidade</a> " na página 28 para obter mais informações.
	<b>Nitidez</b> Consulte " <a href="#">Ajustar Nitidez</a> " na página 28 para obter mais informações.
	<b>Gama</b> Consulte " <a href="#">Seleccionar uma definição de gama</a> " na página 28 para obter mais informações.
	<b>Brilliant Color</b> Consulte " <a href="#">Ajustar Brilliant Color</a> " na página 28 para obter mais informações.
	<b>Noise Reduction</b> Consulte " <a href="#">Reduzir o ruído da imagem</a> " na página 28 para obter mais informações.
<b>Definições repor cor</b>	Repõe todas as definições de cor para os valores predefinidos de origem.

Função	Descrição
<b>3. GESTÃO DE ENERGIA menu</b>	<p><b>Ligar Auto</b></p> <p><b>Sinal</b> Se seleccionar <b>VGA</b> o projector liga-se automaticamente assim que o sinal VGA for enviado através do cabo VGA.</p> <p><b>CEC</b> Consulte "<a href="#">Utilizar a função CEC</a>" na página 32 para obter mais informações.</p> <p><b>Ligar Directo</b> Se seleccionar <b>Ligar</b> o projector liga-se automaticamente assim que houver entrada de potência através do cabo de alimentação.</p>
	<p><b>Energia intelig.</b></p> <p><b>Desactivação autom.</b> Consulte "<a href="#">Definição Desactivação autom.</a>" na página 48 para obter mais informações.</p> <p><b>Minutos inact</b> Consulte "<a href="#">Definição Minutos inact</a>" na página 48 para obter mais informações.</p> <p><b>Poup. energia</b> Consulte "<a href="#">Definição Poup. energia</a>" na página 48 para obter mais informações.</p>
	<p><b>Definições em espera</b></p> <p>Consulte "<a href="#">Utilizar o projector no modo de espera</a>" na página 33 para obter mais informações.</p>
	<p><b>Rein. Intel.</b></p> <p>Se seleccionar <b>Activar</b> pode reiniciar o projector de imediato 120 segundos depois de desligar-se. Após 120 segundos, se o projector não se ligar novamente, entra directamente no modo de espera.</p> <p> <b>É necessário algum tempo para iniciar esta função. Certifique-se de que o projector está ligado há mais de 4 minutos. Se o funcionamento do projector for reposto através da funcionalidade Rein. Intel., esta função pode ser executada de imediato.</b></p> <p> <b>Se a opção Activar estiver seleccionada, a função Desligar rapidamente é definida automaticamente para "Activar".</b></p>
<p><b>Desligar rapidamente</b></p> <p>Se seleccionar <b>Activar</b>, a função é activada e o projector não inicia o processo de arrefecimento depois de encerrar. Se seleccionar <b>Desactivar</b>, a função é desactivada e o projector inicia o processo de arrefecimento depois de encerrar.</p> <p> <b>Se tentar reiniciar o projector imediatamente depois de ter sido desligado, não é possível ligá-lo correctamente e o procedimento de arrefecimento é retomado.</b></p> <p> <b>Se a opção Desactivar for seleccionada, a função Rein. Intel. é desligada automaticamente.</b></p>	

	Função	Descrição
4. BÁSICA menu	<b>Definições de Som</b>	Consulte " <a href="#">Ajustar o som</a> " na página 33 para obter mais informações.
	<b>Temporizador de apresentação</b>	Consulte " <a href="#">Definir o temporizador de apresentação</a> " na página 30 para obter mais informações.
	<b>Padrão</b>	O projector pode apresentar vários padrões de teste. Isto permite ajustar a focagem e o tamanho da imagem e verificar se a imagem projectada não tem distorção.
	<b>Tempo sem imagem</b>	Consulte " <a href="#">Ocultar a imagem</a> " na página 31 para obter mais informações.
	<b>Mensagem</b>	Se seleccionar <b>Ligar</b> são apresentadas informações actualizadas no ecrã quando o projector está a detectar ou procurar um sinal.
	<b>Ecrã Splash</b>	Permite seleccionar que ecrã de logótipo será apresentado durante o arranque do projector.
5. AVANÇADA menu	<b>Definições 3D</b>	Consulte " <a href="#">Dependendo do dispositivo ligado, a opção CEC pode não funcionar.</a> " na página 32 para obter mais informações.
	<b>Definições HDMI</b>	Consulte " <a href="#">Alterar as definições de entrada HDMI</a> " na página 23 para obter mais informações.
	<b>Definições da Lâmpada</b>	<p><b>Modo de Lâmpada</b> Consulte "<a href="#">Definição Modo de Lâmpada</a>" na página 47 para obter mais informações.</p> <p><b>Repor Horas da Lâmpada</b> Repõe o temporizador da lâmpada depois de ser instalada uma nova lâmpada. Para substituir a lâmpada, entre em contacto com pessoal de assistência qualificado.</p> <p><b>Horas da lâmpada</b> Consulte "<a href="#">Conhecer a hora da lâmpada</a>" na página 47 para obter mais informações sobre como calcular o número total de funcionamento da lâmpada em horas.</p>
	<b>Definições do filtro</b>	Consulte " <a href="#">Utilizar o filtro de poeiras (acessório opcional)</a> " na página 45 para obter mais informações.
	<b>DCR</b>	<p>Activa ou desactiva a função DCR (Relação dinâmica de contraste). Se seleccionar <b>Ligar</b> a função é activada e o projector alterna automaticamente o modo de lâmpada, de acordo com a imagem de entrada detectada.</p> <p> <b>Esta função está apenas disponível para temporizações PC a partir de um sinal de entrada VGA ou HDMI.</b></p> <p> <b>Depois de activar DCR, a mudança frequente do modo de lâmpada pode reduzir a durabilidade da lâmpada e o nível de ruído varia durante o funcionamento.</b></p>

	Função	Descrição
5. AVANÇADA menu	Legendas	<p><b>Activar Legendas</b> Activa a função, seleccionando <b>Ligar</b> se o sinal de entrada incluir legendas.</p> <ul style="list-style-type: none"> <li>• Legendas: Uma visualização no ecrã, que inclui diálogos, narração e efeitos sonoros dos programas de TV e vídeos que têm legendas ocultas (normalmente assinalados como "CC" nas grelhas de programação).</li> </ul> <p> <b>Esta função está apenas disponível quando um sinal de entrada Composite video está seleccionado e o respectivo formato do sistema é NTSC.</b></p> <p><b>Versão Legendas</b> Para ver as legendas, seleccione CC1, CC2, CC3 ou CC4 (CC1 mostra as legendas no idioma do seu país).</p>
	Repór definições	<p>Repõe todas as definições para os valores predefinidos de origem.</p> <p> <b>As seguintes definições permanecem iguais: Distorção, Fase, Tamanho H., OverScan, Idioma, Posição do projector, Modo Grande Altitude, Defín. Segurança, Cód. Telecomando, Sinc. 3D, Modo filtro, Definições HDMI.</b></p>
6. SISTEMA menu	Idioma	Define o idioma dos menus OSD (Visualização no ecrã). Consulte " <a href="#">Utilizar os menus</a> " na página 20 para obter mais informações.
	Posição do projector	Consulte " <a href="#">Escolher uma localização</a> " na página 10 para obter mais informações.
	Definições de Menu	<p><b>Tempo Visualiz. Menu</b> Define o período que o OSD irá permanecer activo depois de premir uma tecla. O intervalo varia entre 5 e 30 segundos em incrementos de 5-segundos.</p> <p><b>Posição do menu</b> Define a posição do menu OSD (Visualização no ecrã).</p>
	Modo Grande Altitude	Modo de funcionamento em áreas de maior altitude. Consulte " <a href="#">Funcionamento em áreas de grande altitude</a> " na página 31 para obter mais informações.
	Busca Automática Rápida	Consulte " <a href="#">Alterar o sinal de entrada</a> " na página 23 para obter mais informações.
	Defín. Segurança	Consulte " <a href="#">Utilizar a função de palavra-passe</a> " na página 21 para obter mais informações.
	Bloqueio das teclas do painel	Consulte " <a href="#">Bloquear as teclas de controlo</a> " na página 31 para obter mais informações.
	Cód. Telecomando	Consulte " <a href="#">Cód. Telecomando</a> " na página 8 para obter mais informações.
	Baud Rate (Taxa de baud)	Selecciona uma taxa de baud idêntica ao do seu computador, para que possa ligar o projector utilizando um cabo RS232 adequado e controlar o projector com os comandos RS232.



	<b>Função</b>	<b>Descrição</b>
<b>7. INFORMAÇÕES menu</b>		<p><b>Fonte</b> Mostra a fonte do sinal actual.</p> <p><b>Modo de Cor</b> Mostra o modo seleccionado no menu <b>IMAGEM</b>.</p> <p><b>Resolução</b> Mostra a resolução original do sinal de entrada.</p> <p><b>Sistema de cor</b> Mostra o formato do sistema de entrada.</p> <p><b>Versão do Firmware</b> Mostra a versão actual do firmware.</p> <p><b>Entrada rápida 3X</b> Mostra se a função está activada ou não.</p> <p><b>S/N</b> Mostra o número de série deste projector.</p>

## Cuidados a ter com o projector

Tem de manter a lente e/ou o filtro (acessório opcional) limpos regularmente.

Nunca retire quaisquer peças do projector. Contacte o fornecedor se for necessário substituir alguma peça.

### Limpeza da lente

Limpe a lente se houver sujidade ou pó na superfície.

- Utilize um recipiente de ar comprimido para retirar pó.
- Se houver sujidade ou manchas, utilize um pano para limpar a lente ou molhe um pano macio com um produto de limpeza de lentes e limpe a superfície da lente com cuidado.

#### ATENÇÃO

**Nunca esfregue a lente com materiais abrasivos.**

### Limpeza do estojo do protector

Antes de limpar o estojo, desligue o projector de acordo com o procedimento de encerramento, conforme descrito em "[Desligar o projector](#)" na página 34 e retire o cabo de alimentação.

- Para remover a sujidade ou o pó, limpe o estojo com um pano macio e sem fios.
- Para retirar a sujidade ou nódoas persistentes, molhe um pano macio com água e um detergente com pH neutro. Em seguida, limpe o estojo.

#### ATENÇÃO

**Nunca utilize cerca, álcool, benzeno, diluente ou outros detergentes químicos. Estes podem danificar o estojo.**

### Armazenar o projector

Se tiver de armazenar o projector durante um período prolongado, siga as instruções indicadas abaixo:

- Certifique-se de que a temperatura e humidade da área de armazenamento estão de acordo com o intervalo recomendado para o projector. Consulte "[Especificações técnicas](#)" na página 51 ou contacte o seu fornecedor sobre o intervalo.
- Recolha o pé de ajuste.
- Retire a pilha do telecomando.
- Coloque o projector na embalagem de origem ou equivalente.

### Transportar o projector

É recomendável enviar o projector com a embalagem de origem ou equivalente.

## Utilizar o filtro de poeiras (acessório opcional)

#### ATENÇÃO

- É recomendável limpar o filtro de poeiras de 100 em 100 horas do filtro de poeiras ser instalado.

- **Certifique-se de que desliga o projector e retira a ficha da fonte de alimentação antes de instalar ou desmontar o filtro.**
- **Se o projector estiver montado na parede ou num local de difícil acesso, tenha especial cuidado com a sua segurança quando substituir o filtro de poeiras.**

## Instalar o filtro de poeiras

1. Certifique-se de que desliga o projector e retira a ficha da fonte de alimentação.
2. Como indicado pelas setas no lado direito, instale o filtro alinhando e inserindo-o nas ranhuras do projector.
3. Retire o parafuso que fixa o filtro de poeiras.

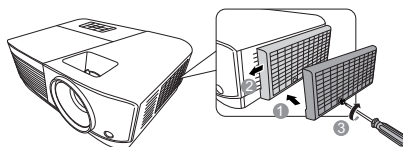

### Quando instalá-lo pela primeira vez:

4. Abra o menu OSD e vá para o menu **AVANÇADA > Definições do filtro**.
5. Prima **Enter (Introduzir)** Em seguida, a página **Definições do filtro**.
6. Realce **Modo filtro** e prima **◀/▶** para seleccionar **Ligar**. O temporizador do filtro inicia a contagem.

**!** Defina **Modo filtro** como **Ligar** apenas quando utilizar o projector depois do filtro de poeiras (acessório opcional) ter sido instalado correctamente. Se não o fizer, isso irá reduzir a duração da lâmpada.

## Obter informações sobre a hora do filtro

1. Abra o menu OSD e vá para o menu **AVANÇADA > Definições do filtro**.
2. Prima **Enter (Introduzir)**. É apresentada a página **Definições do filtro**.
3. O menu **Tempo do filtro** apresenta as informações.

## Limpar o filtro de poeiras

1. Certifique-se de que desliga o projector e retira a ficha da fonte de alimentação.
2. Retire o parafuso que fixa o filtro de poeiras.
3. Utilize um pequeno aspirador ou uma escova macia para limpar o pó filtro.
4. Volte a instalar o filtro de poeiras.

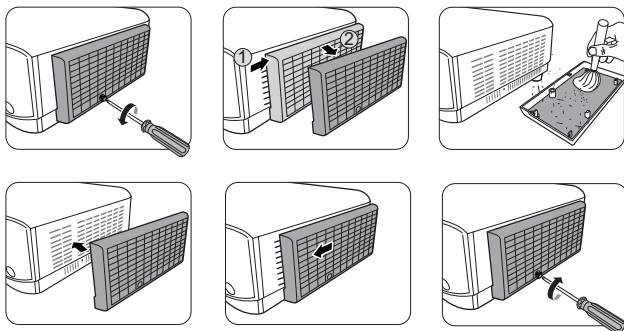

### Repor o filtro de poeiras

5. Abra o menu OSD e vá para o menu **AVANÇADA > Definições do filtro**.
6. Prima **Enter (Introduzir)** Em seguida, a página **Definições do filtro**.

7. Realce **Reiniciar tempo do filtro** e prima **Enter (Introduzir)**. É apresentada uma mensagem de aviso a solicitar se pretende repor o temporizador de filtro.
8. Realce **Repo** e prima **Enter (Introduzir)**.

### ATENÇÃO

Deve definir **Modo filtro** como **Desligar** no menu **AVANÇADA > Definições do filtro** quando utilizar o projector com o filtro de poeiras removido. Definir **Modo filtro** como **Desligar** não repõe o temporizador do filtro. O temporizador continua a contagem da próxima vez que instalar de novo o filtro e definir **Modo filtro** para **Ligar**.

## Informações sobre a lâmpada

### Conhecer a hora da lâmpada

Quando o projector está a ser utilizado, a duração (em horas) da utilização da lâmpada é calculada automaticamente pelo temporizador integrado.

Para obter informações sobre a hora da lâmpada:

1. Abra o menu OSD e vá para o menu **AVANÇADA > Definições da Lâmpada**.
2. Prima **Enter (Introduzir)**. Em seguida, a página **Definições da Lâmpada** é apresentada.
3. O menu **Horas da lâmpada** apresenta as informações.
4. Para sair do menu, prima **Exit (Sair)**.

### Prolongar a duração da lâmpada

A lâmpada de projecção é um consumível. Para prolongar o máximo possível a duração da lâmpada, pode efectuar as seguintes definições através do menu OSD.

#### Definição Modo de Lâmpada

Se definir o projector no modo **Eco/Dynamic Eco/SuperEco** reduz o ruído do sistema e o consumo de energia e prolonga o período de funcionamento da lâmpada.

Modo de Lâmpada	Descrição
<b>Normal</b>	Fornece luminosidade total da lâmpada.
<b>Eco</b>	Reduz o consumo de energia da lâmpada em 30% e diminui a luminosidade para prolongar a duração da lâmpada e diminui o ruído da ventoinha.
<b>Dynamic Eco</b>	Reduz o consumo de energia da lâmpada até 70%, dependendo do nível de luminosidade.
<b>SuperEco</b>	Reduz o consumo de energia da lâmpada em 70% e diminui a luminosidade para prolongar a duração da lâmpada e diminui o ruído da ventoinha.

 Não se recomenda que utilize o modo **SuperEco** durante muito tempo.

Para definir o modo de lâmpada, vá para o menu **AVANÇADA > Definições da Lâmpada > Modo de Lâmpada** e prima **◀/▶** para seleccionar. Pode também premir **Eco Mode (Modo Eco)** no telecomando para seleccionar esta opção.

### Definição Desactivação autom.

Se não for detectada uma fonte de entrada, esta função desliga o projector automaticamente após um período definido, para evitar o desperdício de duração da lâmpada.

1. Abra o menu OSD e vá para o menu **GESTÃO DE ENERGIA > Energia intelig.**
2. Prima **Enter (Introduzir)**. Em seguida, a página **Energia intelig.** é apresentada.
3. Realce **Desactivação autom.** e prima **◀/▶**.
4. Se a duração da hora predefinida não for adequada, seleccione **Desactivar**. O projector não se desliga automaticamente durante um determinado período.

### Definição Minutos inact

Esta função desliga o projector automaticamente após um período definido, para evitar o desperdício de duração da lâmpada.

1. Abra o menu OSD e vá para o menu **GESTÃO DE ENERGIA > Energia intelig.**
2. Prima **Enter (Introduzir)**. Em seguida, a página **Energia intelig.** é apresentada.
3. Realce **Minutos inact** e prima **◀/▶**.
4. Se a duração da hora predefinida não for adequada para a sua apresentação, seleccione **Desactivar**. O projector não se desliga automaticamente durante um determinado período.

### Definição Poup. energia

O projector diminui o consumo de energia se não for detectada nenhuma origem de entrada após 5 minutos para evitar um desperdício desnecessário da duração da lâmpada. Pode decidir se pretende que o projector se desligue automaticamente após um determinado período de tempo.

1. Abra o menu OSD e vá para o menu **GESTÃO DE ENERGIA > Energia intelig.**
2. Prima **Enter (Introduzir)**. Em seguida, a página **Energia intelig.** é apresentada.
3. Realce **Poup. energia** e prima **◀/▶**.
4. Se a opção **Activar** estiver seleccionada, a lâmpada do projector muda para o modo **Eco** se não for detectado qualquer sinal durante 5 minutos.

A potência da lâmpada muda para o modo **SuperEco** se não for detectado nenhum sinal durante 20 minutos.



## Hora de substituição da lâmpada

Coloque uma nova lâmpada ou consulte o seu revendedor se **Luz indicadora da lâmpada** se acender. Uma lâmpada antiga pode causar uma avaria no projector e, em algumas circunstâncias, a lâmpada pode explodir.



### ⚠ ATENÇÃO

O **Luz indicadora da lâmpada** e o **Luz indicadora da temperatura** acendem-se se a lâmpada ficar demasiado quente. Desligue a potência e deixe o projector a arrefecer durante 45 minutos. Se o **Luz indicadora da lâmpada** ou o **Luz indicadora da temperatura** continuarem a acender-se depois de voltar a ligar a potência, contacte o concessionário. Consulte "**Indicadores**" na [página 49](#) para obter mais informações.

## Substituir a lâmpada

⚠ Desligue a potência e retire a ficha do projector da tomada de alimentação. Quando quiser substituir a lâmpada, contacte o pessoal de assistência qualificado.

# Indicadores

Luz			Estado e descrição
			
Eventos de potência			
<b>Azul Intermitente</b>	<b>Desligar</b>	<b>Desligar</b>	Modo de espera
<b>Azul</b>	<b>Desligar</b>	<b>Desligar</b>	A ligar
<b>Azul</b>	<b>Desligar</b>	<b>Desligar</b>	Funcionamento normal
<b>Azul Intermitente</b>	<b>Desligar</b>	<b>Desligar</b>	Arrefecimento durante o funcionamento normal (3 seg)
<b>Vermelho</b>	<b>Desligar</b>	<b>Desligar</b>	A transferir
<b>Azul</b>	<b>Azul</b>	<b>Azul</b>	Queimadura desligado
Eventos da lâmpada			
<b>Azul Intermitente</b>	<b>Desligar</b>	<b>Vermelho</b>	Erro de arrefecimento da primeira lâmpada acesa (60 seg)
<b>Desligar</b>	<b>Desligar</b>	<b>Vermelho</b>	Erro da lâmpada no modo de funcionamento normal (30 seg)
<b>Azul</b>	<b>Desligar</b>	<b>Vermelho</b>	Falha ao iniciar CW (30 seg)
Eventos térmicos			
<b>Desligar</b>	<b>Vermelho</b>	<b>Desligar</b>	Erro da ventoinha 1 (a velocidade real da ventoinha é $\pm 25$ % fora da velocidade pretendida.)
<b>Desligar</b>	<b>Vermelho</b>	<b>Vermelho</b>	Erro da ventoinha 2 (a velocidade real da ventoinha é $\pm 25$ % fora da velocidade pretendida.)
<b>Desligar</b>	<b>Vermelho</b>	<b>Azul</b>	Erro da ventoinha 3 (a velocidade real da ventoinha é $\pm 25$ % fora da velocidade pretendida.)
<b>Desligar</b>	<b>Vermelho</b>	<b>Roxo</b>	Erro da ventoinha 4 (a velocidade real da ventoinha é $\pm 25$ % fora da velocidade pretendida.)
<b>Vermelho</b>	<b>Vermelho</b>	<b>Vermelho</b>	Sensor 1 Open Error térmico 1 (o díodo remoto tem um problema de circuito aberto.)
<b>Vermelho</b>	<b>Vermelho</b>	<b>Azul</b>	Sensor 2 Open Error térmico 1 (o díodo remoto tem um problema de circuito aberto.)
<b>Azul</b>	<b>Vermelho</b>	<b>Vermelho</b>	Erro de curto-circuito do sensor térmico 1 (o díodo remoto tem um problema de curto-circuito.)
<b>Desligar</b>	<b>Vermelho</b>	<b>Azul</b>	Erro de curto-circuito do sensor térmico 2 (o díodo remoto tem um problema de curto-circuito.)
<b>Roxo</b>	<b>Vermelho</b>	<b>Vermelho</b>	Erro de temperatura 1 (excesso de temperatura)
<b>Roxo</b>	<b>Vermelho</b>	<b>Azul</b>	Erro de temperatura 2 (excesso de temperatura)
<b>Desligar</b>	<b>Azul</b>	<b>Vermelho</b>	Erro de ligação da ventoinha IC #1 I2C

# Resolução de problemas

---

## ① O projector não se liga.

Motivo	Solução
Não há potência no cabo de alimentação.	Ligue o cabo de alimentação à entrada CA do projector e ligue o cabo de alimentação à tomada de alimentação. Se a tomada de alimentação tiver um interruptor, certifique-se de que está ligado.
A tentar ligar de novo o projector durante o processo de arrefecimento.	Aguarde o processo de arrefecimento ser concluído.

## ① Sem imagem

Motivo	Solução
A fonte de vídeo não está ligada ou não foi ligada correctamente.	Ligue a fonte de vídeo e verifique se o cabo do sinal está ligado correctamente.
O projector não está ligado correctamente ao dispositivo do sinal de entrada.	Verifique a ligação.
O sinal de entrada não foi seleccionado correctamente.	Selecione o sinal de entrada correcto com a tecla <b>Source (Fonte)</b> no projector ou no telecomando.

## ① Imagem desfocada

Motivo	Solução
A lente de projecção não está focada correctamente.	Utilize o anel de focagem para ajustar a focagem da lente.
O projector e o ecrã não estão alinhados correctamente.	Ajuste o ângulo e a direcção de projecção, assim como a altura do projector, se necessário.

## ① O telecomando não funciona

Motivo	Solução
A bateria não tem carga.	Substitua a bateria por uma nova.
Há um obstáculo entre o telecomando e o projector.	Retire o obstáculo.
Está demasiado afastado do projector.	Coloque-se a uma distância de 8 metros (26 pés) do projector.
O código do telecomando no projector e no telecomando não correspondem.	Ajuste o código do telecomando.

# Especificações técnicas

## Dimensões

294 mm (L) x 110 mm (A) x 218 mm (P) (não incluindo extrusões)

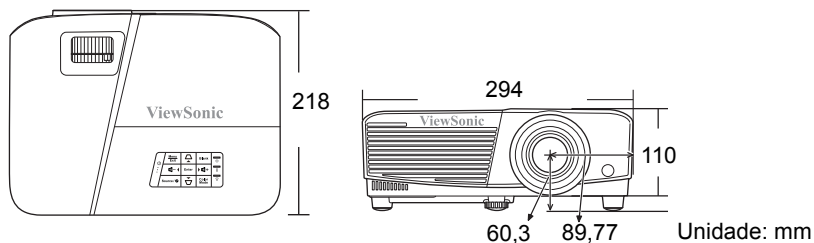

## Instalação de montagem no tecto

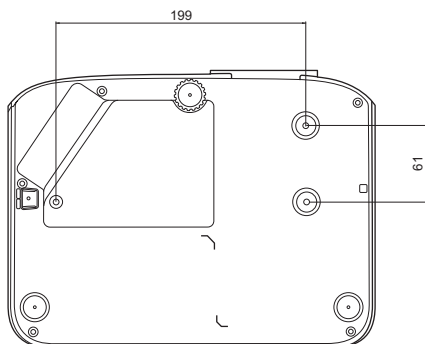

⊙ Parafusos de montagem no tecto:  
M4 x 8 (C máx. = 8 mm)

Unidade: mm



# Tabela de controlo de IR

Tecla	Formatar	Byte1	Byte2	Byte3	Byte4
PgDn	NEC	X3	F4	05	FA
PgUp	NEC	X3	F4	06	F9
Desligar	NEC	X3	F4	07	F8
Sincronização automática	NEC	X3	F4	08	F7
Para cima	NEC	X3	F4	0 B	F4
Para baixo	NEC	X3	F4	0C	F3
Esquerda	NEC	X3	F4	0E	F1
Direita	NEC	X3	F4	0F	F0
Color Mode (Modo de Cor)	NEC	X3	F4	10	EF
Enter	NEC	X3	F4	15	EA
Exit (Sair)	NEC	X3	F4	28	D7
D. ECO (Modo Eco)	NEC	X3	F4	2 B	D4
Menu	NEC	X3	F4	30	CF
Fonte	NEC	X3	F4	40	BF
Padrão	NEC	X3	F4	55	AA
HDMI	NEC	X3	F4	58	A7
Volume+	NEC	X3	F4	82	7D
Volume-	NEC	X3	F4	83	7C
VGA1	NEC	X3	F4	41	be
Ligar	NEC	X3	F4	4F	A0
Desligar	NEC	X3	F4	4E	A1
Informações	NEC	X3	F4	97	68
Zoom +	NEC	X3	F4	67	98
Zoom -	NEC	X3	F4	68	97
VIDEO	NEC	X3	F4	9F	60
SEM SOM	NEC	X3	F4	14	EB
ASPECTO	NEC	83	F4	13	EC
CONGELAR	NEC	X3	F4	03	FC

## Código de endereço

Código 1	83F4
Código 2	93F4
Código 3	A3F4
Código 4	B3F4
Código 5	C3F4
Código 6	D3F4
Código 7	E3F4
Código 8	F3F4

## Tabela de comando RS232

<Atribuição de pinos para estas duas extremidades>

Pino	Descrição	Pino	Descrição
1	NC	2	RX
3	TX	4	NC
5	GND	6	NC
7	RTSZ	8	CTSZ
9	NC		

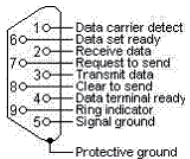

<Interface>

Protocolo RS-232	
Taxa de baud	115200 bps (predefinição)
Comprimento de dados	8 bits
Verificação de paridade	Nenhuma
Bit de paragem	1 bits
Controlo de fluxo	Nenhuma

## <Tabela de comando RS232>

Função	Estado	Acção	cmd
Potência	Registar	Ligar	0x06 0x14 0x00 0x04 0x00 0x34 0x11 0x00 0x00 0x5D
		Desligar	0x06 0x14 0x00 0x04 0x00 0x34 0x11 0x01 0x00 0x5E
	Ler	Estado da potência (ligado/desligado)	0x07 0x14 0x00 0x05 0x00 0x34 0x00 0x00 0x11 0x00 0x5E
Repor todas as definições		Executar	0x06 0x14 0x00 0x04 0x00 0x34 0x11 0x02 0x00 0x5F
Definições repor cor		Executar	0x06 0x14 0x00 0x04 0x00 0x34 0x11 0x2A 0x00 0x87
Ecrã Splash	Registar	Ecrã Splash preto	0x06 0x14 0x00 0x04 0x00 0x34 0x11 0x0A 0x00 0x67
		Ecrã Splash azul	0x06 0x14 0x00 0x04 0x00 0x34 0x11 0x0A 0x01 0x68
		Ecrã Splash ViewSonic	0x06 0x14 0x00 0x04 0x00 0x34 0x11 0x0A 0x02 0x69
		Ecrã Splash desligado	0x06 0x14 0x00 0x04 0x00 0x34 0x11 0x0A 0x04 0x6B
	Ler	Estado do Ecrã Splash	0x07 0x14 0x00 0x05 0x00 0x34 0x00 0x00 0x11 0x0A 0x68
Desligar rapidamente	Registar	Desactivar Desligar rapidamente	0x06 0x14 0x00 0x04 0x00 0x34 0x11 0x0B 0x00 0x68
		Activar Desligar rapidamente	0x06 0x14 0x00 0x04 0x00 0x34 0x11 0x0B 0x01 0x69
	Ler	Estado de Desligar rapidamente	0x07 0x14 0x00 0x05 0x00 0x34 0x00 0x00 0x11 0x0B 0x69
Modo Grande Altitude	Registar	Desactivar Modo Grande Altitude	0x06 0x14 0x00 0x04 0x00 0x34 0x11 0x0C 0x00 0x69
		Activar Modo Grande Altitude	0x06 0x14 0x00 0x04 0x00 0x34 0x11 0x0C 0x01 0x6A
	Ler	Estado do Modo Grande Altitude	0x07 0x14 0x00 0x05 0x00 0x34 0x00 0x00 0x11 0x0C 0x6A
Modo de Lâmpada	Registar	Normal	0x06 0x14 0x00 0x04 0x00 0x34 0x11 0x10 0x00 0x6D
		Eco	0x06 0x14 0x00 0x04 0x00 0x34 0x11 0x10 0x01 0x6E
		Dynamic Eco	0x06 0x14 0x00 0x04 0x00 0x34 0x11 0x10 0x02 0x6F
		SuperEco	0x06 0x14 0x00 0x04 0x00 0x34 0x11 0x10 0x03 0x70
	Ler	Estado do Modo de Lâmpada	0x07 0x14 0x00 0x05 0x00 0x34 0x00 0x00 0x11 0x10 0x6E

Mensagem	Registrar	Mensagem desligada	0x06 0x14 0x00 0x04 0x00 0x34 0x11 0x27 0x00 0x84
		Mensagem ligada	0x06 0x14 0x00 0x04 0x00 0x34 0x11 0x27 0x01 0x85
	Ler	Estado da mensagem	0x07 0x14 0x00 0x05 0x00 0x34 0x00 0x00 0x11 0x27 0x85
Posição do projector	Registrar	Proj front	0x06 0x14 0x00 0x04 0x00 0x34 0x12 0x00 0x00 0x5E
		Retro projecção	0x06 0x14 0x00 0x04 0x00 0x34 0x12 0x00 0x01 0x5F
		Retroproj. tecto	0x06 0x14 0x00 0x04 0x00 0x34 0x12 0x00 0x02 0x60
		Proj tecto	0x06 0x14 0x00 0x04 0x00 0x34 0x12 0x00 0x03 0x61
	Ler	estado da posição do projector	0x07 0x14 0x00 0x05 0x00 0x34 0x00 0x00 0x12 0x00 0x5F
Sinc. 3D	Registrar	Desligar	0x06 0x14 0x00 0x04 0x00 0x34 0x12 0x20 0x00 0x7E
		Automático	0x06 0x14 0x00 0x04 0x00 0x34 0x12 0x20 0x01 0x7F
		Fotograma Sequ.	0x06 0x14 0x00 0x04 0x00 0x34 0x12 0x20 0x02 0x80
		Fotogramas Compactados	0x06 0x14 0x00 0x04 0x00 0x34 0x12 0x20 0x03 0x81
		Topo-Fundo	0x06 0x14 0x00 0x04 0x00 0x34 0x12 0x20 0x04 0x82
		Lado a lado	0x06 0x14 0x00 0x04 0x00 0x34 0x12 0x20 0x05 0x83
	Ler	Estado de Sinc. 3D	0x07 0x14 0x00 0x05 0x00 0x34 0x00 0x00 0x12 0x20 0x7F
Inverter Sinc. 3D	Registrar	Desligar	0x06 0x14 0x00 0x04 0x00 0x34 0x12 0x21 0x00 0x7F
		Ligar	0x06 0x14 0x00 0x04 0x00 0x34 0x12 0x21 0x01 0x80
	Ler	Estado de Inverter Sinc. 3D	0x07 0x14 0x00 0x05 0x00 0x34 0x00 0x00 0x12 0x21 0x80
Contraste	Registrar	Diminuir contraste	0x06 0x14 0x00 0x04 0x00 0x34 0x12 0x02 0x00 0x60
		Aumentar contraste	0x06 0x14 0x00 0x04 0x00 0x34 0x12 0x02 0x01 0x61
	Ler	Relação de contraste	0x07 0x14 0x00 0x05 0x00 0x34 0x00 0x00 0x12 0x02 0x61
Luminosidade	Registrar	Diminuir luminosidade	0x06 0x14 0x00 0x04 0x00 0x34 0x12 0x03 0x00 0x61
		Aumentar luminosidade	0x06 0x14 0x00 0x04 0x00 0x34 0x12 0x03 0x01 0x62
	Ler	Luminosidade	0x07 0x14 0x00 0x05 0x00 0x34 0x00 0x00 0x12 0x03 0x62

Formato de imagem	Registrar	Formato de imagem Automático	0x06 0x14 0x00 0x04 0x00 0x34 0x12 0x04 0x00 0x62
		Formato de imagem 4:3	0x06 0x14 0x00 0x04 0x00 0x34 0x12 0x04 0x02 0x64
		Formato de imagem 16:9	0x06 0x14 0x00 0x04 0x00 0x34 0x12 0x04 0x03 0x65
		Formato de imagem 16:10	0x06 0x14 0x00 0x04 0x00 0x34 0x12 0x04 0x04 0x66
		Formato de imagem Anamórfico	0x06 0x14 0x00 0x04 0x00 0x34 0x12 0x04 0x05 0x67
		Formato de imagem 2,35:1	0x06 0x14 0x00 0x04 0x00 0x34 0x12 0x04 0x07 0x69
	Ler	Formato de imagem Panorâmico	0x06 0x14 0x00 0x04 0x00 0x34 0x12 0x04 0x08 0x6A
Ajuste automático	Executar		0x06 0x14 0x00 0x04 0x00 0x34 0x12 0x05 0x00 0x63
Posição horizontal	Registrar	Alterar posição horizontal para a direita	0x06 0x14 0x00 0x04 0x00 0x34 0x12 0x06 0x01 0x65
		Alterar posição horizontal para a esquerda	0x06 0x14 0x00 0x04 0x00 0x34 0x12 0x06 0x00 0x64
	Ler	Posição horizontal	0x07 0x14 0x00 0x05 0x00 0x34 0x00 0x00 0x12 0x06 0x65
Posição vertical	Registrar	Alterar posição vertical para cima	0x06 0x14 0x00 0x04 0x00 0x34 0x12 0x07 0x00 0x65
		Alterar posição vertical para baixo	0x06 0x14 0x00 0x04 0x00 0x34 0x12 0x07 0x01 0x66
	Ler	ler posição Vertical	0x07 0x14 0x00 0x05 0x00 0x34 0x00 0x00 0x12 0x07 0x66
Temperatura de Cor	Registrar	Temperatura de Cor Quente	0x06 0x14 0x00 0x04 0x00 0x34 0x12 0x08 0x00 0x66
		Temperatura de Cor Normal	0x06 0x14 0x00 0x04 0x00 0x34 0x12 0x08 0x01 0x67
		Temperatura de Cor Fria	0x06 0x14 0x00 0x04 0x00 0x34 0x12 0x08 0x03 0x69
	Ler	Estado da temperatura de Cor	0x07 0x14 0x00 0x05 0x00 0x34 0x00 0x00 0x12 0x08 0x67

Desligar	Registar	Desligar activado	0x06 0x14 0x00 0x04 0x00 0x34 0x12 0x09 0x01 0x68
		Desligar desactivado	0x06 0x14 0x00 0x04 0x00 0x34 0x12 0x09 0x00 0x67
	Ler	Estado de Desligar	0x07 0x14 0x00 0x05 0x00 0x34 0x00 0x00 0x12 0x09 0x68
Distorção-Vertical	Registar	Diminuir	0x06 0x14 0x00 0x04 0x00 0x34 0x12 0x0A 0x00 0x68
		Aumentar	0x06 0x14 0x00 0x04 0x00 0x34 0x12 0x0A 0x01 0x69
	Ler	Estado de Distorção	0x07 0x14 0x00 0x05 0x00 0x34 0x00 0x00 0x12 0x0A 0x69
Modo de Cor	Registar	Brilho Máximo	0x06 0x14 0x00 0x04 0x00 0x34 0x12 0x0B 0x00 0x69
		Filme	0x06 0x14 0x00 0x04 0x00 0x34 0x12 0x0B 0x01 0x6A
		Fotografia	0x06 0x14 0x00 0x04 0x00 0x34 0x12 0x0B 0x13 0x7C
		Padrão	0x06 0x14 0x00 0x04 0x00 0x34 0x12 0x0B 0x04 0x6D
		Apresentação	0x06 0x14 0x00 0x04 0x00 0x34 0x12 0x0B 0x14 0x7D
	Ler	Estado do Modo predefinido	0x07 0x14 0x00 0x05 0x00 0x34 0x00 0x00 0x12 0x0B 0x6A
Cor Primária	Registar	Cor primária R	0x06 0x14 0x00 0x04 0x00 0x34 0x12 0x10 0x00 0x6E
		Cor primária G	0x06 0x14 0x00 0x04 0x00 0x34 0x12 0x10 0x01 0x6F
		Cor primária B	0x06 0x14 0x00 0x04 0x00 0x34 0x12 0x10 0x02 0x70
		Cor primária C	0x06 0x14 0x00 0x04 0x00 0x34 0x12 0x10 0x03 0x71
		Cor primária M	0x06 0x14 0x00 0x04 0x00 0x34 0x12 0x10 0x04 0x72
		Cor primária Y	0x06 0x14 0x00 0x04 0x00 0x34 0x12 0x10 0x05 0x73
	Ler	Estado das cores primárias	0x07 0x14 0x00 0x05 0x00 0x34 0x00 0x00 0x12 0x10 0x6F
Cor	Registar	Diminuição da cor	0x06 0x14 0x00 0x04 0x00 0x34 0x12 0x11 0x00 0x6F
		Aumento da cor	0x06 0x14 0x00 0x04 0x00 0x34 0x12 0x11 0x01 0x70
	Ler	Cor	0x07 0x14 0x00 0x05 0x00 0x34 0x00 0x00 0x12 0x11 0x70
Saturação	Registar	Diminuir saturação	0x06 0x14 0x00 0x04 0x00 0x34 0x12 0x12 0x00 0x70
		Aumentar saturação	0x06 0x14 0x00 0x04 0x00 0x34 0x12 0x12 0x01 0x71
	Ler	Saturação	0x07 0x14 0x00 0x05 0x00 0x34 0x00 0x00 0x12 0x12 0x71

Ganho	Registrar	Diminuir ganho	0x06 0x14 0x00 0x04 0x00 0x34 0x12 0x13 0x00 0x71
		Aumentar ganho	0x06 0x14 0x00 0x04 0x00 0x34 0x12 0x13 0x01 0x72
	Ler	Ganho	0x07 0x14 0x00 0x05 0x00 0x34 0x00 0x00 0x12 0x13 0x72
Congelar	Registrar	Congelar ligado	0x06 0x14 0x00 0x04 0x00 0x34 0x13 0x00 0x01 0x60
		Desligar Congelar	0x06 0x14 0x00 0x04 0x00 0x34 0x13 0x00 0x00 0x5F
	Ler	Estado Congelar	0x07 0x14 0x00 0x05 0x00 0x34 0x00 0x00 0x13 0x00 0x60
Fonte de entrada	Registrar	Fonte de entrada VGA	0x06 0x14 0x00 0x04 0x00 0x34 0x13 0x01 0x00 0x60
		Fonte de entrada VGA2	0x06 0x14 0x00 0x04 0x00 0x34 0x13 0x01 0x08 0x68
		Fonte de entrada HDMI	0x06 0x14 0x00 0x04 0x00 0x34 0x13 0x01 0x03 0x63
		Fonte de entrada Composite	0x06 0x14 0x00 0x04 0x00 0x34 0x13 0x01 0x05 0x65
	Ler	Fonte	0x07 0x14 0x00 0x05 0x00 0x34 0x00 0x00 0x13 0x01 0x61
Busca Automática Rápida	Registrar	Busca Automática Rápida ligada	0x06 0x14 0x00 0x04 0x00 0x34 0x13 0x02 0x01 0x62
		Busca Automática Rápida desligada	0x06 0x14 0x00 0x04 0x00 0x34 0x13 0x02 0x00 0x61
	Ler	Estado da Busca Automática Rápida	0x07 0x14 0x00 0x05 0x00 0x34 0x00 0x00 0x13 0x02 0x62
Sem som	Registrar	Ligar sem som	0x06 0x14 0x00 0x04 0x00 0x34 0x14 0x00 0x01 0x61
		Activar som	0x06 0x14 0x00 0x04 0x00 0x34 0x14 0x00 0x00 0x60
	Ler	Estado Sem som	0x07 0x14 0x00 0x05 0x00 0x34 0x00 0x00 0x14 0x00 0x61
Volume	Registrar	Aumentar volume	0x06 0x14 0x00 0x04 0x00 0x34 0x14 0x01 0x00 0x61
		Diminuir volume	0x06 0x14 0x00 0x04 0x00 0x34 0x14 0x02 0x00 0x62
	Ler	Volume	0x07 0x14 0x00 0x05 0x00 0x34 0x00 0x00 0x14 0x03 0x64

Idioma	Registrar	ENGLISH	0x06 0x14 0x00 0x04 0x00 0x34 0x15 0x00 0x00 0x61
		FRANÇAIS	0x06 0x14 0x00 0x04 0x00 0x34 0x15 0x00 0x01 0x62
		DEUTSCH	0x06 0x14 0x00 0x04 0x00 0x34 0x15 0x00 0x02 0x63
		ITALIANO	0x06 0x14 0x00 0x04 0x00 0x34 0x15 0x00 0x03 0x64
		ESPAÑOL	0x06 0x14 0x00 0x04 0x00 0x34 0x15 0x00 0x04 0x65
		РУССКИЙ	0x06 0x14 0x00 0x04 0x00 0x34 0x15 0x00 0x05 0x66
		繁體中文	0x06 0x14 0x00 0x04 0x00 0x34 0x15 0x00 0x06 0x67
		简体中文	0x06 0x14 0x00 0x04 0x00 0x34 0x15 0x00 0x07 0x68
		日本語	0x06 0x14 0x00 0x04 0x00 0x34 0x15 0x00 0x08 0x69
		한국어	0x06 0x14 0x00 0x04 0x00 0x34 0x15 0x00 0x09 0x6A
		Svenska	0x06 0x14 0x00 0x04 0x00 0x34 0x15 0x00 0x0a 0x6B
		Nederlands	0x06 0x14 0x00 0x04 0x00 0x34 0x15 0x00 0x0b 0x6C
		Türkçe	0x06 0x14 0x00 0x04 0x00 0x34 0x15 0x00 0x0c 0x6D
		Čeština	0x06 0x14 0x00 0x04 0x00 0x34 0x15 0x00 0x0d 0x6E
		Português	0x06 0x14 0x00 0x04 0x00 0x34 0x15 0x00 0x0e 0x6F
		ไทย	0x06 0x14 0x00 0x04 0x00 0x34 0x15 0x00 0x0f 0x70
		Polski	0x06 0x14 0x00 0x04 0x00 0x34 0x15 0x00 0x10 0x71
		Suomi	0x06 0x14 0x00 0x04 0x00 0x34 0x15 0x00 0x11 0x72
		العربية	0x06 0x14 0x00 0x04 0x00 0x34 0x15 0x00 0x12 0x73
	Indonesian	0x06 0x14 0x00 0x04 0x00 0x34 0x15 0x00 0x13 0x74	
हिन्दी	0x06 0x14 0x00 0x04 0x00 0x34 0x15 0x00 0x14 0x75		
Tiếng Việt	0x06 0x14 0x00 0x04 0x00 0x34 0x15 0x00 0x15 0x76		
Ler	Idioma	0x07 0x14 0x00 0x05 0x00 0x34 0x00 0x00 0x15 0x00 0x62	
Temporiz. da lâmpada	Registrar	Repór hora de utilização da lâmpada	0x06 0x14 0x00 0x04 0x00 0x34 0x15 0x01 0x00 0x62
	Ler	Hora de utilização da lâmpada	0x07 0x14 0x00 0x05 0x00 0x34 0x00 0x00 0x15 0x01 0x63



Formato HDMI	Registrar	RGB	0x06 0x14 0x00 0x04 0x00 0x34 0x11 0x28 0x00 0x85
		YUV	0x06 0x14 0x00 0x04 0x00 0x34 0x11 0x28 0x01 0x86
	Ler	Automático	0x06 0x14 0x00 0x04 0x00 0x34 0x11 0x28 0x02 0x87
Intervalo HDMI	Registrar	Avançado	0x06 0x14 0x00 0x04 0x00 0x34 0x11 0x29 0x00 0x86
		Normal	0x06 0x14 0x00 0x04 0x00 0x34 0x11 0x29 0x01 0x87
	Ler	Automático	0x06 0x14 0x00 0x04 0x00 0x34 0x11 0x29 0x02 0x88
CEC	Registrar	Desligar	0x06 0x14 0x00 0x04 0x00 0x34 0x11 0x2B 0x00 0x88
		Ligar	0x06 0x14 0x00 0x04 0x00 0x34 0x11 0x2B 0x01 0x89
	Ler	Estado CEC	0x07 0x14 0x00 0x05 0x00 0x34 0x00 0x00 0x11 0x2B 0x89
Estado de erro	Ler	Estado de erro de leitura	0x07 0x14 0x00 0x05 0x00 0x34 0x00 0x00 0x0C 0x0D 0x66
Brilliant Color	Registrar	Brilliant Color 0	0x06 0x14 0x00 0x04 0x00 0x34 0x12 0x0F 0x00 0x6D
		Brilliant Color 1	0x06 0x14 0x00 0x04 0x00 0x34 0x12 0x0F 0x01 0x6E
		Brilliant Color 2	0x06 0x14 0x00 0x04 0x00 0x34 0x12 0x0F 0x02 0x6F
		Brilliant Color 3	0x06 0x14 0x00 0x04 0x00 0x34 0x12 0x0F 0x03 0x70
		Brilliant Color 4	0x06 0x14 0x00 0x04 0x00 0x34 0x12 0x0F 0x04 0x71
		Brilliant Color 5	0x06 0x14 0x00 0x04 0x00 0x34 0x12 0x0F 0x05 0x72
		Brilliant Color 6	0x06 0x14 0x00 0x04 0x00 0x34 0x12 0x0F 0x06 0x73
		Brilliant Color 7	0x06 0x14 0x00 0x04 0x00 0x34 0x12 0x0F 0x07 0x74
		Brilliant Color 8	0x06 0x14 0x00 0x04 0x00 0x34 0x12 0x0F 0x08 0x75
		Brilliant Color 9	0x06 0x14 0x00 0x04 0x00 0x34 0x12 0x0F 0x09 0x76
	Brilliant Color 10	0x06 0x14 0x00 0x04 0x00 0x34 0x12 0x0F 0x0A 0x77	
Ler	Brilliant Color	0x07 0x14 0x00 0x05 0x00 0x34 0x00 0x00 0x12 0x0F 0x6E	

Cód. Telecomando	Registrar	código 1	0x06 0x14 0x00 0x04 0x00 0x34 0x0C 0x48 0x00 0xA0
		código 2	0x06 0x14 0x00 0x04 0x00 0x34 0x0C 0x48 0x01 0xA1
		código 3	0x06 0x14 0x00 0x04 0x00 0x34 0x0C 0x48 0x02 0xA2
		código 4	0x06 0x14 0x00 0x04 0x00 0x34 0x0C 0x48 0x03 0xA3
		código 5	0x06 0x14 0x00 0x04 0x00 0x34 0x0C 0x48 0x04 0xA4
		código 6	0x06 0x14 0x00 0x04 0x00 0x34 0x0C 0x48 0x05 0xA5
		código 7	0x06 0x14 0x00 0x04 0x00 0x34 0x0C 0x48 0x06 0xA6
		código 8	0x06 0x14 0x00 0x04 0x00 0x34 0x0C 0x48 0x07 0xA7
	Ler	Estado do Cód. Telecomando	0x07 0x14 0x00 0x05 0x00 0x34 0x00 0x00 0x0C 0x048 0xA1
Cor do ecrã	Registrar	Cor do ecrã desligada	0x06 0x14 0x00 0x04 0x00 0x34 0x11 0x32 0x00 0x8F
		Quadro	0x06 0x14 0x00 0x04 0x00 0x34 0x11 0x32 0x01 0x90
		Quadro verde	0x06 0x14 0x00 0x04 0x00 0x34 0x11 0x32 0x02 0x91
		Quadro branco	0x06 0x14 0x00 0x04 0x00 0x34 0x11 0x32 0x03 0x92
	Ler	Estado da Cor do ecrã	0x07 0x14 0x00 0x05 0x00 0x34 0x00 0x00 0x11 0x32 0x90
Overscan	Registrar	Overscan desligado	0x06 0x14 0x00 0x04 0x00 0x34 0x11 0x33 0x00 0x90
		Overscan 1	0x06 0x14 0x00 0x04 0x00 0x34 0x11 0x33 0x01 0x91
		Overscan 2	0x06 0x14 0x00 0x04 0x00 0x34 0x11 0x33 0x02 0x92
		Overscan 3	0x06 0x14 0x00 0x04 0x00 0x34 0x11 0x33 0x03 0x93
		Overscan 4	0x06 0x14 0x00 0x04 0x00 0x34 0x11 0x33 0x04 0x94
		Overscan 5	0x06 0x14 0x00 0x04 0x00 0x34 0x11 0x33 0x05 0x95
	Ler	Estado de Overscan	0x07 0x14 0x00 0x05 0x00 0x34 0x00 0x00 0x11 0x33 0x91

Chave remota	Registrar	Menu	0x02 0x14 0x00 0x04 0x00 0x34 0x02 0x04 0x0F 0x61
		Exit (Sair)	0x02 0x14 0x00 0x04 0x00 0x34 0x02 0x04 0x13 0x65
		Para cima	0x02 0x14 0x00 0x04 0x00 0x34 0x02 0x04 0x0B 0x5D
		Para baixo	0x02 0x14 0x00 0x04 0x00 0x34 0x02 0x04 0x0C 0x5E
		Esquerda	0x02 0x14 0x00 0x04 0x00 0x34 0x02 0x04 0x0D 0x5F
		Direita	0x02 0x14 0x00 0x04 0x00 0x34 0x02 0x04 0x0E 0x60
		Fonte	0x02 0x14 0x00 0x04 0x00 0x34 0x02 0x04 0x04 0x56
		Enter	0x02 0x14 0x00 0x04 0x00 0x34 0x02 0x04 0x15 0x67
		Automático	0x02 0x14 0x00 0x04 0x00 0x34 0x02 0x04 0x08 0x5A

# Gráfico de temporização

<b>Analog RGB</b>			
Sinal	Resolução (pontos)	Formato de imagem	Taxa de actualização (Hz)
VGA	640 x 480	4:3	60/72/75/85
SVGA	800 x 600	4:3	60/72/75/85
XGA	1024 x 768	4:3	60/70/75/85
	1152 x 864	4:3	75
WXGA	1280 x 768	15:9	60
	1280 x 800	16:10	60/75/85
	1360 x 768	16:9	60
Quad-VGA	1280 x 960	4:3	60/85
SXGA	1280 x 1024	5:4	60
WXGA	1366 x 768	16:9	59,7
SXGA+	1400 x 1050	4:3	60
WXGA+	1440 x 900	16:10	60
UXGA	1600 x 1200	4:3	60
HD	1280 x 720	16:9	60
WUXGA	1920 x 1200	16:10	60
MAC 13"	640 x 480	4:3	67
MAC 16"	832 x 624	4:3	75
MAC 19"	1024 x 768	4:3	75
MAC 21"	1152 x 870	4:3	75
HDTV (1080p)	1920 x 1080	16:9	60

<b>HDMI</b>			
Sinal	Resolução (pontos)	Formato de imagem	Taxa de actualização (Hz)
VGA	640 x 480	4:3	60
SVGA	800 x 600	4:3	60
XGA	1024 x 768	4:3	60
WXGA	1280 x 768	15:9	60
	1280 x 800	16:10	60
	1360 x 768	16:9	60
Quad-VGA	1280 x 960	4:3	60
SXGA	1280 x 1024	5:4	60
WXGA	1366 x 768	16:9	59,7
SXGA+	1400 x 1050	4:3	60
WXGA+	1440 x 900	16:10	60
HDTV (1080p)	1920 x 1080	16:9	50/60
HDTV (1080i)	1920 x 1080	16:9	50/60
HDTV (720p)	1280 x 720	16:9	50/60
SDTV (480p)	720 x 480	4:3/16:9	60
SDTV (576p)	720 x 576	4:3/16:9	50
SDTV (480i)	720 x 480	4:3/16:9	60
SDTV (576i)	720 x 576	4:3/16:9	50

<b>3D (sinal HDMI incluído)</b>			
Sinal	Resolução (pontos)	Formato de imagem	Taxa de actualização (Hz)
SVGA	800 x 600	4:3	60* / 120**
XGA	1024 x 768	4:3	60* / 120**
HD	1280 x 720	16:9	50* / 60* / 120**
WXGA	1280 x 800	16:9	60* / 120**
para o sinal de vídeo			
Sinal	Resolução (pontos)	Formato de imagem	Taxa de actualização (Hz)
SDTV (480i)***	720 x 480	4:3/16:9	60
 <b>* Os sinais de 60 Hz são suportados para os formatos Lado a lado, Topo-Fundo e Fotograma Sequ..</b> <b>** Os sinais de 120 Hz são suportados apenas para o formato Fotograma Sequ..</b> <b>*** O sinal de vídeo (SDTV 480i) é suportado apenas para o formato Fotograma Sequ..</b>			

<b>HDMI 3D</b>			
No formato Fotogramas Compactados			
Sinal	Resolução (pontos)	Formato de imagem	Taxa de actualização (Hz)
1080p	1920 x 1080	16:9	23,98/24
720p	1280 x 720	16:9	50/59,94/60
No formato Lado a lado			
Sinal	Resolução (pontos)	Formato de imagem	Taxa de actualização (Hz)
1080i	1920 x 1080	16:9	50/59,94/60
720p	1280 x 720	16:9	50/59,94/60
No formato Superior e Inferior			
Sinal	Resolução (pontos)	Formato de imagem	Taxa de actualização (Hz)
1080p	1920 x 1080	16:9	23,98/24
720p	1280 x 720	16:9	50/59,94/60

<b>Component video</b>			
Sinal	Resolução (pontos)	Formato de imagem	Taxa de actualização (Hz)
HDTV (1080p)	1920 x 1080	16:9	50/60
HDTV (1080i)	1920 x 1080	16:9	50/60
HDTV (720p)	1280 x 720	16:9	50/60
SDTV (480p)	720 x 480	4:3/16:9	60
SDTV (576p)	720 x 576	4:3/16:9	50
SDTV (480i)	720 x 480	4:3/16:9	60
SDTV (576i)	720 x 576	4:3/16:9	50

<b>Composite video</b>		
Sinal	Formato de imagem	Taxa de actualização (Hz)
NTSC	4:3	60
PAL	4:3	50
PAL60	4:3	60
SECAM	4:3	50

# Especificações técnicas do projector

 Todas as especificações estão sujeitas a alterações sem aviso prévio.

 Nem todos os modelos podem ser adquiridos na sua região.

Nome do modelo	PA500S	PA503S/ PA503SB/ PA503SE	PA503XP	PA500X	PA503X/ PA503XB/ PA503XE	PA503XP	PA503W
<b>Especificação do produto</b>							
Resolução	SVGA de 0,55" (800 x 600)			XGA de 0,55" (1024 x 768)		WXGA de 0,65" (1280 x 800)	
Relação de projecção	1,96~2,15					1,55~1,7	
Sistema de visualização	1-CHIP DMD						
Tipo de lâmpada	190 W (RCL-108)					190 W (RCL-109)	
<b>Conector de entrada</b>							
Entrada RGB	2						
Entrada Component	partilhada com a entrada RGB						
S-Video	-						
Entrada Composite	-	1		-	1		
Entrada de áudio	1						
RCA R&L	-						
Mini USB	1 (actualização de firmware)						
HDMI (1.4a)	-	1	2	-	1	2	1
HDMI/MHL	-						
<b>Conector de saída</b>							
Saída RGB	1						
USB-A (5 V/ 1,5 A)	-	1		-	1	-	
Saída de áudio	1						
Altifalante	2 W						
<b>Terminal de controlo</b>							
Controlo de série RS-232	9 pinos x 1						
Rede local	-						
Receptor de IR	1 (dianteiro)						
<b>Mecânica</b>							
Peso líquido	2,3 Kg (5,1 lbs)						
<b>Eléctrica</b>							
Fonte de alimentação	100–240 V CA, 50–60 Hz						
Consumo de energia	STD: 280 W (máx.); < 0,5 W (modo de espera)						



## Requisitos ambientais

Temperatura de funcionamento	0 °C–40 °C a nível do mar
Altitude operacional	0–1499 m a 0 °C–35 °C 1500 – 3000 m a 0 °C – 30 °C (com <b>Modo Grande Altitude</b> ligado)
Humidade relativa de funcionamento	10 %–90 % (sem condensação)

# *Informações de copyright*

---

## **Copyright**

Copyright © 2017. Todos os direitos reservados. Nenhuma parte desta publicação pode ser reproduzida, transmitida, transcrita, armazenada num sistema de recuperação ou traduzida para qualquer idioma, sob qualquer forma ou por qualquer meio, electrónico, mecânico, magnético, óptico, químico, manual ou outro, sem a autorização prévia por escrito da ViewSonic Corporation.

## **Renúncia de responsabilidade**

A ViewSonic Corporation não faz representações ou garantias, expressas ou implícitas, no que respeito ao conteúdo aqui descrito e recusa especificamente quaisquer garantias, comercialização ou adequação para qualquer fim específico. Além disso, a ViewSonic Corporation reserva-se o direito de rever esta publicação e efectuar alterações periodicamente ao conteúdo aqui descrito sem obrigação para notificar qualquer pessoa de tais revisões ou alterações.

\*DLP e Digital Micromirror Device (DMD) são marcas comerciais da Texas Instruments. Outras marcas são direitos de autor das respectivas empresas ou organizações.

## Suporte ao Cliente

Para suporte técnico ou manutenção de productos, consulte o quadro abaixo ou entre em contacto com seu revendedor.

**Nota :** Você precisará do número de série do producto.

País/região	Site na Web	Telefone	E-mail
Portugal	<a href="http://www.viewsoniceurope.com">www.viewsoniceurope.com</a>	<a href="http://www.viewsoniceurope.com/eu/support/call-desk/">www.viewsoniceurope.com/eu/support/call-desk/</a>	<a href="mailto:service_pt@viewsoniceurope.com">service_pt@viewsoniceurope.com</a>

# Garantia Limitada

## ViewSonic® Projector

### O que a garantia cobre:

A ViewSonic garante que seus productos estejam isentos de defeitos de material e de fabricação, sob uso normal, durante o período de garantia. Se um producto apresentar defeito de material ou fabricação durante o período de garantia, a ViewSonic, a seu critério exclusivo, irá reparar ou substituir o producto. Productos para reposição ou peças podem incluir peças ou componentes re-manufaturados ou reconicionados.

### Garantia geral limitada de três (3) anos

Sujeita à garantia mais limitada de um (1) ano estipulada em seguida, na América do Norte e do Sul: Três (3) anos de garantia para todos os componentes, excluindo a lâmpada, três (3) anos para defeitos de fabrico e um (1) ano para a lâmpada original a partir da data da primeira compra.

Outras regiões ou países: Consulte o seu revendedor local ou entre em contato com o escritório da ViewSonic para as informações de garantia.

### Garantia geral limitada de um (1) ano para utilização intensiva:

Situações de utilização intensiva, em que o projector é utilizado, em média, durante catorze (14) horas diárias, na América do Norte e do Sul: Um (1) ano de garantia para todos os componentes, excluindo a lâmpada, um (1) ano para defeitos de fabrico e noventa (90) dias para a lâmpada original a partir da data da primeira compra; Europa: Um (1) ano de garantia para todos os componentes, excluindo a lâmpada, um (1) ano para defeitos de fabrico e noventa (90) dias para a lâmpada original a partir da data da primeira compra.

Outras regiões ou países: Consulte o seu revendedor local ou entre em contato com o escritório da ViewSonic para as informações de garantia.

A garantia da lâmpada está sujeita aos termos e condições, verificação e aprovação. Aplica-se apenas à lâmpada instalada pelo fabricante. Todas as lâmpadas de reposição adquiridas separadamente são garantidas por 90 dias.

### Quem a garantia protege:

Esta garantia é válida somente para o primeiro comprador consumidor.

### O que a garantia não cobre:

1. Qualquer producto no qual o número de série tenha sido apagado, modificado ou removido.
2. Danos, deterioração ou mau funcionamento resultante de:
  - a. Acidente, uso impróprio, negligência, fogo, água, raios ou outros actos da natureza, modificação não autorizada do producto, ou falha no cumprimento das instruções fornecidas junto com producto.
  - b. Utilização fora das especificações do produto.
  - c. A utilização do produto para fins diferentes dos previstos ou em condições anormais.
  - d. Reparo ou tentativas de reparo por pessoa não autorizada pela ViewSonic.
  - e. Quaisquer danos ao producto originados no transporte.
  - f. Remoção ou instalação do producto.
  - g. Causas externas ao producto, como oscilações ou falhas na corrente eléctrica.
  - h. Uso de suprimentos ou peças que não atendam as especificações da ViewSonic.
  - i. Desgaste normal pelo uso.
  - j. Quaisquer outras causas que não estejam relacionadas à defeito do producto.
3. Taxas de serviço de remoção, instalação e ajuste.

**Como obter os serviços:**

1. Para informações sobre obtenção dos serviços sob garantia, entre em contacto com o Serviço de Atendimento ao Cliente da ViewSonic (por favor, consulte a página "Atendimento ao Cliente"). Você precisará informar o número de série do producto.
2. Para obter serviços de garantia você será solicitado a fornecer (a) o recibo de compra original datado, (b) seu nome, (c) seu endereço, (d) uma descrição do problema (e) o número de série do producto.
3. Leve ou remeta o producto na embalagem original, com frete de devolução pago, a um centro de serviços autorizado ViewSonic ou a ViewSonic.
4. Para informações adicionais ou o nome do centro de serviços ViewSonic mais próximo, entre em contacto com a ViewSonic.

**Limitação das garantias implícitas:**

Não existem garantias, expressas ou implícitas, que se estendam além da descrição aqui contida, incluindo a garantia implícita de comerciabilidade e adequação para uma finalidade em particular.

**Exclusão de danos:**

A responsabilidade da ViewSonic está limitada ao custo do reparo ou substituição do producto. A ViewSonic não deverá ser responsável por:

1. Danos a outras propriedades causados por quaisquer defeitos no producto, danos baseados em inconvenientes, privação do uso do producto, perda de tempo, perda de lucros, perda de oportunidade de negócios, perda de reputação, interferências com relacionamentos comerciais ou outras perdas comerciais, mesmo quando avisada da possibilidade de tais danos.
2. Quaisquer outros danos, sejam incidentais, consequenciais ou de outra forma.
3. Qualquer reclamação contra o cliente por parte de terceiros.

**Efeito da legislação local:**

Esta garantia concede ao cliente direitos legais específicos, podendo existir outros direitos que podem variar de acordo com a legislação local. Algumas jurisdições não permitem limitações a garantias implícitas e/ou não permitem a exclusão de danos acidentais ou consequentes, por isso, as limitações e exclusões mencionadas acima poderão não se aplicar no seu caso.

**Vendas fora dos EUA. e Canadá:**

Para informações sobre garantia e serviços dos productos ViewSonic vendidos fora dos EUA. e Canadá, entre em contacto com a ViewSonic ou com seu revendedor ViewSonic local.

O período de garantia para este producto na China continental (excluindo Hong Kong, Macau e Taiwan) está sujeito aos termos e condições do Cartão de Garantia de Manutenção.

Os utilizadores da Europa e Rússia podem encontrar mais informações sobre a garantia no web site [www.viewsoniceurope.com](http://www.viewsoniceurope.com) na secção Support/Warranty.

